

MAGAZIN

Das Infomagazin von KM1®

Ausgabe 01/2019

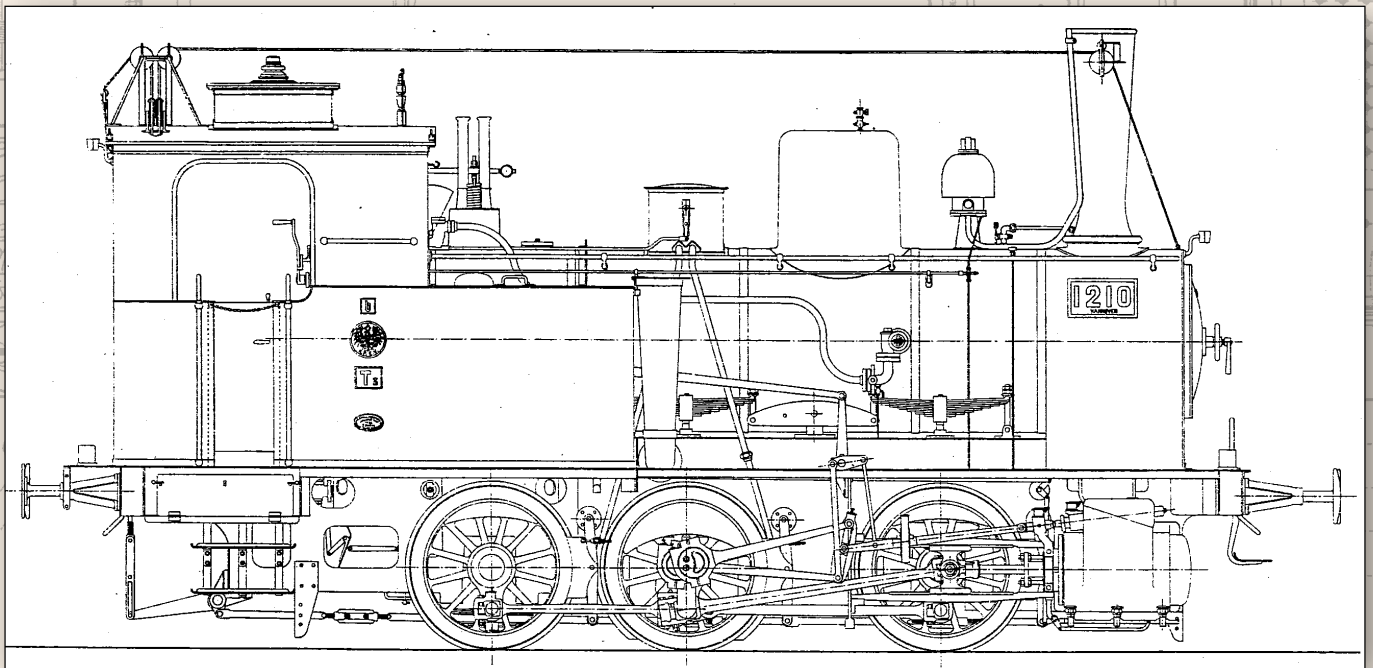

Wasserstand von 150mm über Feuerbuchendecke. 2,565 cbm
10 Jahre Classic Edition

0,863
4,332
Eine Idee wird neu gedacht

aktive betriebsfähig.
leer
BR 89 - Preußens Nebenbahn-Klassiker

27300
5,0 cbm
Neuheit in Spur 1: T3 nach Musterblatt III-4p

2065
20
1765
Vorschau auf künftige Projekte

Wie geht es bei der Classic Edition weiter?

1465
310
Neues zum KlV12 - ein Projekt wächst

Neue Varianten und Optimierungen

300
154
Limitierte Sondermodelle 2019

Die Modelle für unsere KM1 Direkt Plus Kunden

KM1

Modelle vom Modellbahner!

MAGAZ1N - die Hauszeitschrift von KM1

Liebe Kunden,
liebe Freunde der Spur 1,

seit vielen Jahren schon bewegen wir den Gedanken, die Informationen rund um unsere Produkte und Entwicklungen von KM1 in Form einer Zeitschrift zu publizieren. Aktuell halten Sie die erste Ausgabe in Ihren Händen.

Es freut mich auch persönlich sehr, dass dadurch ein zusätzliches Medium der Kommunikation zur Verfügung steht, welches die besten Möglichkeiten von Print- und Online-Publikationen miteinander verbindet. Unser MAGAZ1N versteht sich daher als eine Kombination aus Katalog, Magazin und

Nachrichten. Dadurch haben wir künftig eine Plattform, durch die wir nachhaltig informieren, sowie verschiedene Themen rund um den Modellbau auch anschaulich und praxisnah illustrieren können. In Kombination mit unserer Homepage und anderen Web-Medien ergibt sich so die Möglichkeit, aktueller und näher am Geschehen teilzunehmen. Dies betrifft freilich auch Events und Aktionen, bei denen Sie nicht persönlich anwesend sein konnten.

Aber hier soll nicht nur unsere Stimme zu Gehör kommen, sondern wir freuen uns auch sehr auf Ihre Beiträge, Basteltipps, Fragen oder Nachrichten. Sie haben ein

KM1 Modell zum Tausch oder Verkauf? Gerne vermitteln wir dies in unserem MAGAZ1N.

Auch wenn eine Veranstaltung, ein Fahrtag oder ein Stammtisch ansteht, scheuen Sie sich nicht, uns die Daten zu senden. All diese Informationen und Angebote können Platz auf unserer Pinnwand und dem Veranstaltungskalender finden. Gestalten Sie mit, teilen Sie Ihr Wissen und geben auch Sie Inspiration zum Modellbau im Maßstab 1/32.

Viel Freude nun bei der Lektüre des ersten MAGAZ1Ns, gerne erwarten wir Ihre geschätzte Rückmeldung!

Ihr Andreas R. Krug

10 Jahre Classic-Edition - eine Idee wird neu gedacht

Seit der ersten Idee, echte Klassiker der Bahngeschichte als preiswerte Ganzmetallmodelle in Spur 1 zu bauen, sind nun bereits 10 Jahre ins Land gezogen. Mit der Ankündigung der ersten Baureihe 50 in "Classic", konnten wir entscheidende Impulse setzen und viele Neukunden für die Spur 1 Szene gewinnen. Die Innovation, ein Ganzmetallmodell in Gemischtbauweise zu fertigen, konnte sogar derart überzeugen, dass auch unsere Mitbewerber dieses Konzept übernommen haben.

Nun ist es an der Zeit, die Definition der „Classic Edition“ neu zu überdenken. Weiterhin wollen wir dabei die wichtigsten Vorbilder auf der Schiene in hervorragender Qualität zu einem besonders attraktiven Preis umsetzen. Dies hat sich auch in zahlreichen Gesprächen mit unseren Kunden als wichtiger Punkt herausgestellt:

Spur 1 muß erschwinglich bleiben und soll auch künftig nicht in preisliche Regionen abdriften, die das Betreiben des Hobbys und die Erweiterung der persönlichen Sammlung zur familiären Herausforderung werden lässt. Auch haben wir zuge-



hört, wenn uns oft mitgeteilt wurde, dass nicht jedes funktionsfähige Detail für den Betrieb des Modells nötig sei. Wir freuen uns daher, Ihnen heute die neue Classic Edition „2.0“ präsentieren zu dürfen! Handgefertigte Messingmodelle zum besonders attraktiven Preis-Leistungs-Verhältnis! Kenner unserer Produkte werden sich sicher die Frage stellen, worin besteht denn genau der Unterschied zur

Premium Edition? Dies ist nachvollziehbar und wir wollen heute für Klärung sorgen. Sicher kann nicht jedes Detail hier vorab beschrieben und besprochen werden, ist ja der Konstruktionsprozess immer sehr dynamisch. Dennoch lässt sich der Grund-Tenor der neuen Linie einfach zusammenfassen: **Vieles ist möglich, aber nicht alles ist nötig.**

Die wichtigsten Unterschiede der Produktlinien im Überblick:



Premium Edition:

- Messing Handarbeit
- Einmalserie
- Vielfalt der Varianten im Detail
- Dynamic Smoke mit Zylinderdampf
- Dampfpfeife
- funktionsfähige Umsteuerung
- Motorische Feuerbüchsentüre
- feinste Schmierleitungen
- bewegliche Schiebefenster
- zu öffnende Sanddome
- zu öffnende Werkzeugkästen
- Echtholz-Führerhausboden
- funktionsfähige Ausgleichshebel
- Kinelektrik zwischen Lok und Tender



Classic Edition "2.0":

- Messing Handarbeit oder Gemischtbauweise
- Wiederauflagen möglich
- Umsetzung der wichtigsten Merkmale weniger Versionen
- Dynamic Smoke und Zylinderdampf je nach Projekt
- keine Rauchfunktion für Pfeife
- Umsteuerung statisch
- manuell zu öffnende Feuerbüchsentüre
- Darstellung der wichtigsten Leitungen
- feste Fensteranordnung
- Sanddome geschlossen
- Werkzeugkästen geschlossen
- Imitation des Holzbodens im Führerhaus
- starre Ausgleichshebel
- Kinelektrik je nach Modelltyp und Voraussetzungen

Gemeinsamkeiten beider Editionen:

- Digitaldecoder neuester Generation
- HDKM-16 Klangmodul für Betriebsgeräusche in voller CD-Qualität (16bit / 44kHz)
- Hochleistungsmotor
- Verwendung warmweißer LED
- Stützkondensatoren für unterbrechungsfreie Spannungsversorgung
- präzise Handfertigung
- Verwendung hochwertiger Materialien
- epochengerechte Lackierung und Beschriftung
- geräusch- und wartungsarme Stromaufnahme über Achslager
- gefederte und kugelgelagerte Achsen
- kugelgelagertes Getriebe
- robuster Kardantrieb
- vorbildgerechte Schraubkupplungen
- austauschbare Funktionskupplungen
- bewegliche Führerhaustüren
- zu öffnende Rauchkammertüre
- Führerstandsbeleuchtung
- Feuerbüchsenbeleuchtung
- fahrtrichtungsabhängiges Spitzenlicht
- Kinematik bei Schlepptenderloks und Waggons

Rückblick: Meilensteine der Classic Edition



Neuheit: Baureihe 89 - Preußens Nebenbahn-Klassiker T3



Foto: Archiv Eisenbahnstiftung

Ohne Zweifel zählt die preußische T3 zu den populärsten und bekanntesten Tenderlokomotiven der deutschen Eisenbahngeschichte: Zum einen ist dies der großen Menge an beschafften Maschinen zu verdanken, zum anderen sicher auch der häufigen Verbreitung durch Startpackungen im Modell aller Spurweiten. Ein echter Klassiker also, der für unser 10-jähriges Jubiläum der Classic-Edition nicht würdiger sein könnte. Die Vorteile dieser Bauart lie-

gen auf der Hand: Eine kleine, starke Tenderlok für Züge aller Art auf Nebenbahnen, auch im Rangierdienst einsetzbar, keine Vor- oder Nachlaufachsen, die auf kleinen Kurvenbögen Kompromisse erfordern, eine schon im Vorbild ansprechende, ausgewogene Konstruktion. Die „schwere“ T3 nach Musterblatt III-4p haben wir uns zur Ausführung im Modell ausgesucht. Sie hat im Vergleich zu ihrer leichteren Schwester einen längeren und schwereren Rah-

men, sowie einen höher liegenden Kessel. Das macht ihre Erscheinung noch eindrucksvoller. Diese letzte Lieferserie der preußischen T3 hatte zudem eine größere Bevorratung der Betriebsstoffe und auch grundsätzlich Dampf- und Speisedom auf dem Kessel. Zu Beginn noch mit Gaslaternen und Wurfhebelbremse ausgestattet, erhielten die Lokomotiven später eine Druckluftbremsanlage und elektrische Beleuchtung.



Unser limitiertes Aktionsangebot bis 30.06.2019 - "10 Jahre Classic Edition": 100.- Euro Rabatt zusätzlich auf den Vorbestellpreis! (z.B. BR 89 NEM ab 1490.- Euro!)

Modell:

Metallmodell aus Messing und Edelstahl, Hochleistungsmotor, Hochleistungs-Digitaldecoder DCC mit HDKM-16 Soundmodul in voller Hi-Fi-Qualität (16bit/44kHz), Breitbandlautsprecher, getakteter Dynamic Smoke mit Zylinderdampf und ca. 30 Minuten Laufzeit pro Füllung, Führerstandsbeleuchtung, Feuerbüchsenbeleuchtung mit Imitation des

Glutbetts, manuell zu öffnende Feuerbüchsentüre, in Fahrtrichtung wechselndes Spitzenlicht, Warmlicht LED's, rote Zugschlußbeleuchtung schaltbar, robuster Kardantrieb mit kugelgelagertem Getriebe, Antrieb und Achsen kugelgelagert und gefedert, Stromabnahme über Achslager, Radreifen aus Edelstahl, Radsterne mit elliptisch profilierten Speichen, Federpuffer, bewegliche Wasserkas-

tendeckel, bewegliche Führerhaustüren, funktionsfähige Vorreiber und zu öffnende Rauchkammertüre, detaillierter Führerstand, statische Umsteuerung Schraubenkupplungen austauschbar gegen Funktionskupplungen, vorbildgerechte Lackierung und Beschriftung, empfohlener Mindestradius 1020 mm, LüP ca. 27,4 cm, Gewicht ca. 2,5 kg.

Zukünftiges

Wie geht es weiter mit der Classic Edition?

Wie Sie, bewegen auch uns immer die gleichen Fragen: Wie geht es weiter? Wann kann wann geliefert werden? Welche neuen Ideen lassen sich wann umsetzen?

Natürlich ist dies oft so, wie der berühmte Blick in die Glaskugel! Viele aktuelle und dynamische Entwicklungen in Asien, aber auch in unserem Hause bestimmen den Takt. Hinzu kommen Ereignisse am Markt, Entscheidungen unserer Mitbewerber, neue Produktionstechniken, aber auch oftmals eine problematische Datenlage bei der Recherche. Das alles darf und wird uns aber nicht davon abhalten, frei zu denken und die Entwicklung unseres Sortiments voran zu treiben. Dazu gehört selbstverständlich auch eine Vorschau auf geplante Projekte. In Folge der Neustrukturierung unserer Fertigungslinien wurden wir mit terminlichen Gegebenheiten, aber auch neuen Möglichkeiten konfrontiert. In Zusammenhang mit unserer neuen Classic Edition, wollen wir auch dem Wunsch nach einer zeitnahen Realisierung der Modelle ab Vorbestellschluß nachkommen. Die Zeitspanne bei der Baureihe 89 ist da gerade mal auf ein Jahr geplant. Das geht nur, wenn sowohl die konstruktiven Fragestellungen, als auch die Ausarbeitung der Features und Varianten bereits weit gediehen ist. So wird es keinen verwundern, dass wir im stillen Kämmerlein bereits mehr vorbereitet haben, als öffentlich sichtbar ist. Auch wenn wir in diesem Zusammenhang sicher keinen 10-Jahres-Plan publizieren, so wollen wir doch eine angemessene Vorschau auf geplante und vorbereitete Modellprojekte bekannt geben:

- Baureihe 91 (pr. T 9.3)
- VT 95, VB 95 und VB 141
- V 20
- 4-achsige Umbauwagen 4yg
- 3-achsige Umbauwagen 3yg

Die detaillierte Ausarbeitung dieser genannten Projekte, aller Varianten und Optionen geben wir dann zu einem späteren Zeitpunkt bekannt. Vorfreude ist gestattet und Sie dürfen sich sicher sein, dass wir in Ihrem Sinne, und im Geist der Classic Edition, diese Modelle in ansprechender Qualität, solider Fertigung und gewohnt gutem Preis-Leistungs-Verhältnis bringen werden.

Bilder: Archiv Michael Meinhold

Modelle vom Modellbahner!



Neues zum Klv 12 - Ein dynamisches Projekt wächst.

Seit der Veröffentlichung zur Spielwarenmesse 2019, hat sich bei unserem Klv 12 viel getan. Uns hat die starke Nachfrage nach dem kleinen Modell doch überrascht! So reifte in uns während dieser Zeit der Gedanke, entgegen der ursprünglichen Planung den Aufbau nicht als 3D Druckteil zu fertigen, sondern auch hier Messing zu verwenden. Dies bringt selbstverständlich viele Änderungen in der Konstruktion mit sich und wir haben uns daran gemacht, diese entsprechend umzusetzen. Dass der Klv 12 nun komplett aus Messing gefertigt wird und damit die Qualität des Modells weiter optimiert

wird, ist nur ein Aspekt der aktuellen Entwicklung. In vielen Gesprächen mit unseren Kunden und Interessenten wurden wir gebeten, doch auch günstigere Varianten anzubieten. Diesem Wunsch wollen wir gerne nachkommen und bringen daher dieses Modell in 2 weiteren Versionen:

Art. Nr. 101202

Klv 12 als Fahrmodell ohne Wendevorrichtung 690.- € (bis 15.07.2019)

Art. Nr. 101203

Klv 12 als Standmodell mit LED Beleuchtung 190.- € (bis 15.07.2019)

Die wichtigsten Fakten im Überblick:

- komplette Neukonstruktion aus Messing
- 3 Versionen: Standmodell, Fahrmodell und Fahrmodell mit steuerbarer Wendevorrichtung
- Wendevorrichtung stufenlos bedienbar, somit auch 90 Grad Drehung möglich
- komplett mit Digitaldecoder und KM1 HQ Sound
- steuerbare Lichtfunktionen
- Standmodell kann mit unserem Anlagensound (HDKM-16) das Motorgeräusch und Funktionen wiedergeben



Sondermodelle 2019 - für KM1 Direkt Plus Kunden

Nachdem im Spätsommer dieses Jahres unsere Behältertragwagen Btms33 zur Auslieferung kommen, haben wir als Sondermodell 2019 für unsere Direkt Plus Kunden ein besonderes Schmankerl in Fertigung:

Der „Ddikr 603“ zur Beförderung von Flüssigkeiten ist eine Formneuheit und kann selbstverständlich auf unsere Behältertragwagen montiert werden. Übrigens: Unsere Behälter werden wie im Original mit gefederter Verankerungen, die durch den

Wagenboden gehen auf dem Fahrwerk gehalten! Die Behälter sind überwiegend aus Messing gefertigt, haben filigran geätzte Trittleche und eine Aufstiegsleiter zum Füllstutzen. Nutzen sie die Gelegenheit und bestellen Sie jetzt Ihr limitiertes Sondermodell zum Vorzugspreis von nur 25.- € je Container:

Art. Nr. 203335
Ddikr 603 „Von Haus zu Haus“

Art. Nr. 203336
Ddikr 603 „Von Haus zu Haus“ Heizöl

Die ersten Muster aus unserer Produktion sind auf dem Spur 1 Treffen in Sinheim bereits zu sehen. Auch das Handmuster des abgebildeten Btms33 kann bereits bewundert werden. Für alle, die es nicht nach Sinheim schaffen, haben wir ganz aktuelle Bilder der Modelle gemacht, um Ihnen einen Vorgeschmack darauf zu bieten.

Jeder Container wird nur in einer limitierten Einmalserie von 160 Stück (entspricht 40 Waggonladungen) gefertigt!



Art. Nr. 203336
„Von Haus zu Haus“ Heizöl



Art. Nr. 203335
Ddikr 603 „Von Haus zu Haus“ Getränke



Btms33 - Impressionen des Handmusters

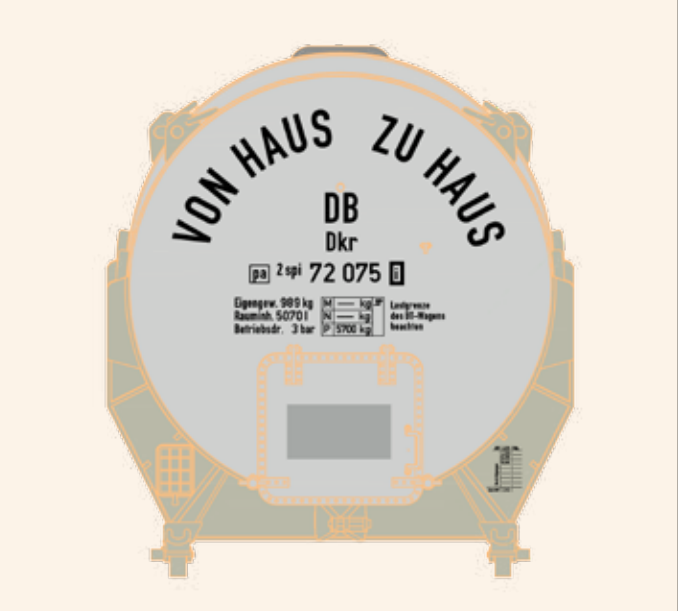

Talbot Schotterwagen - Erste Bilder der 3D Konstruktion

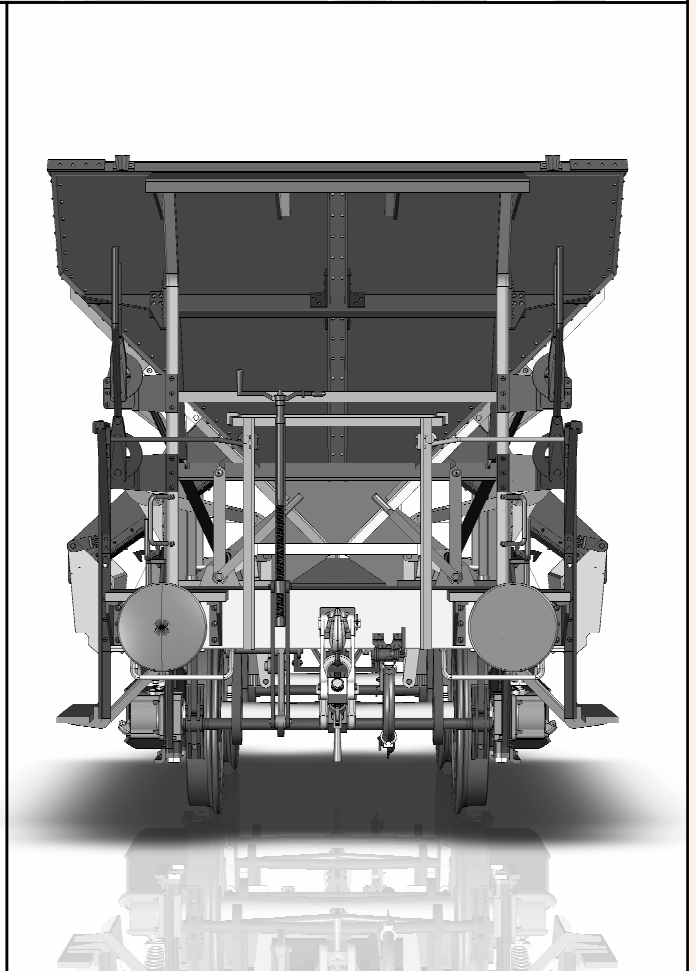
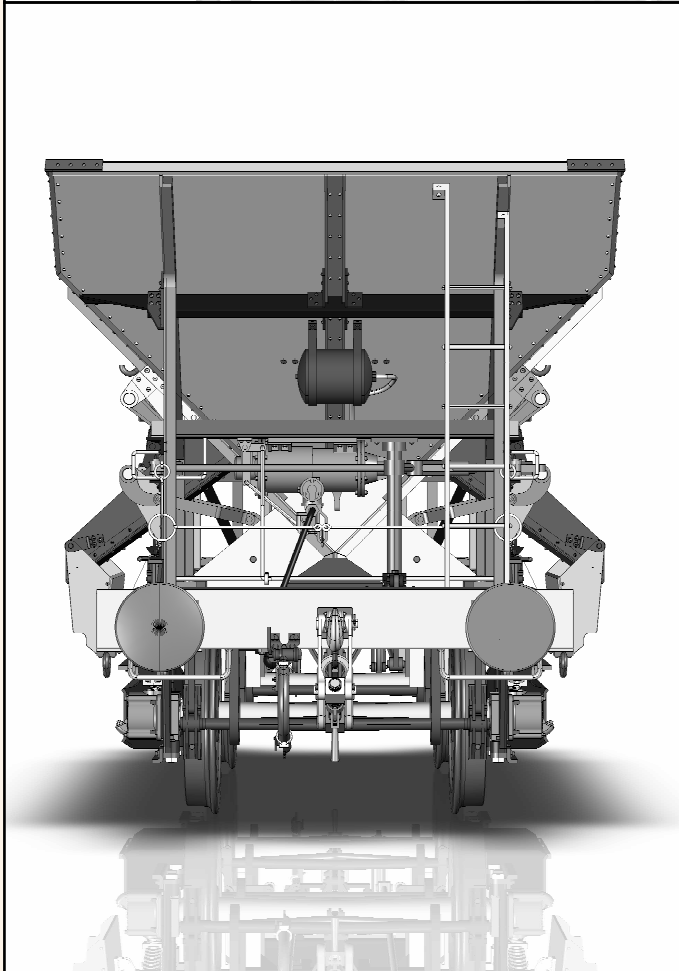
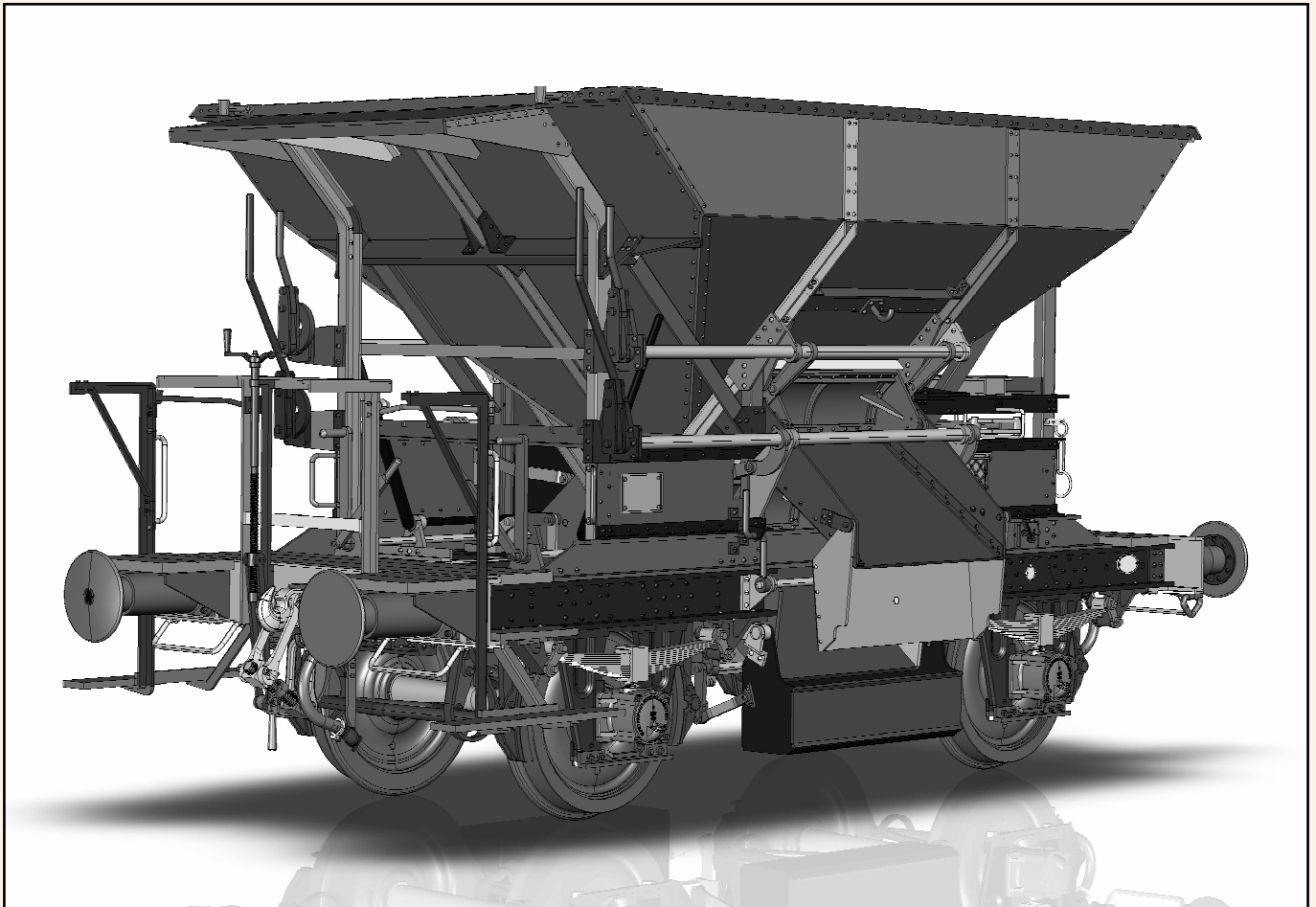

SS15 „Köln“ - unser Schienentransportwagen als 3D Rendering

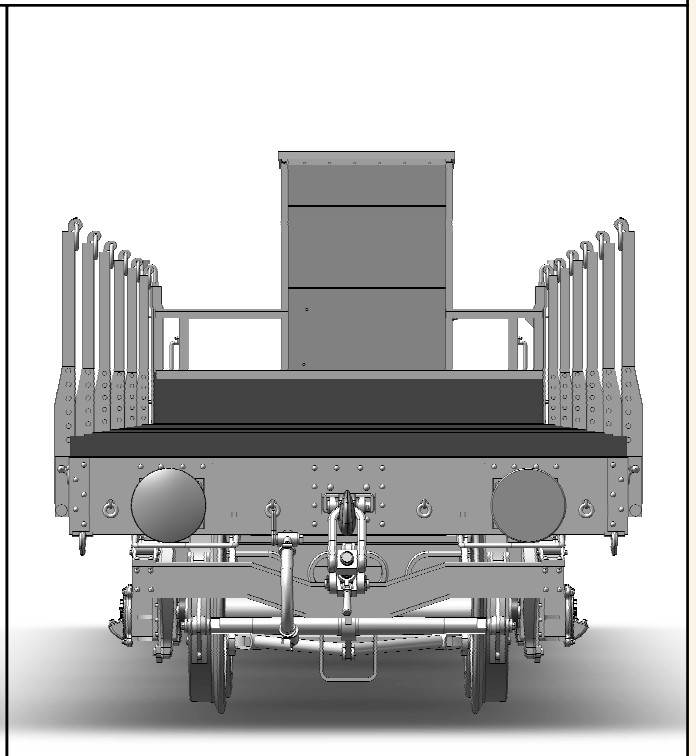
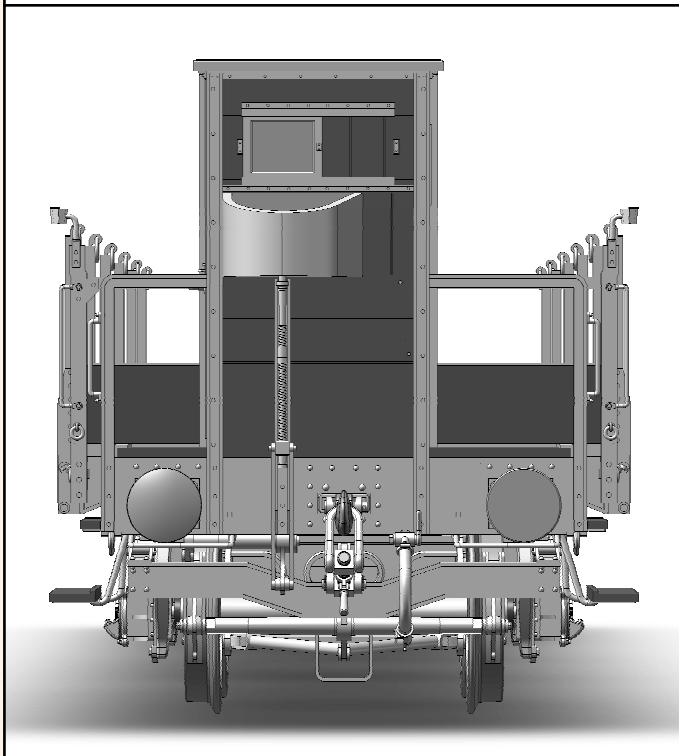
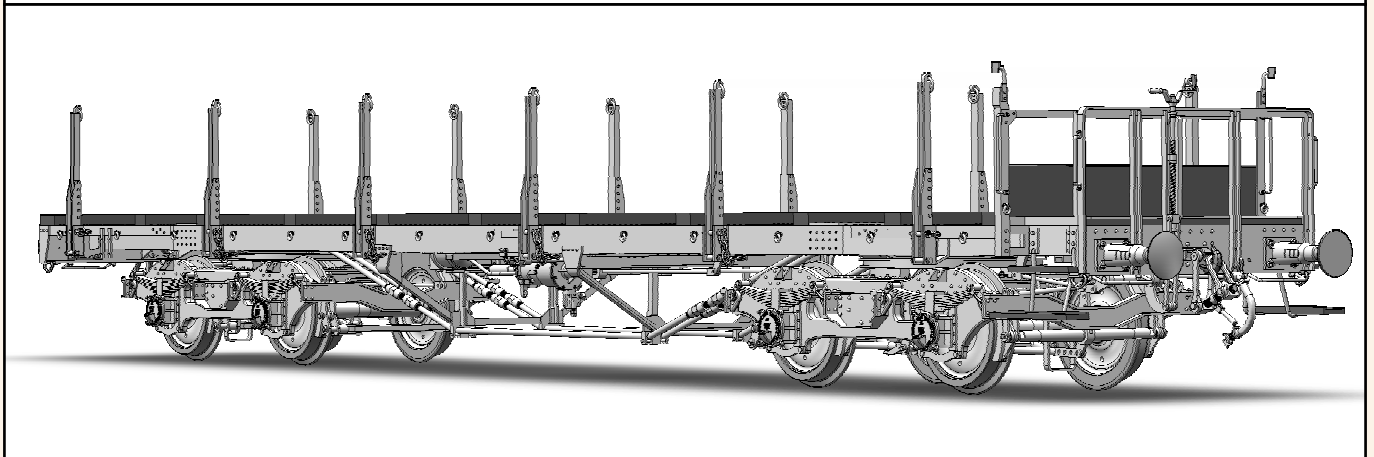
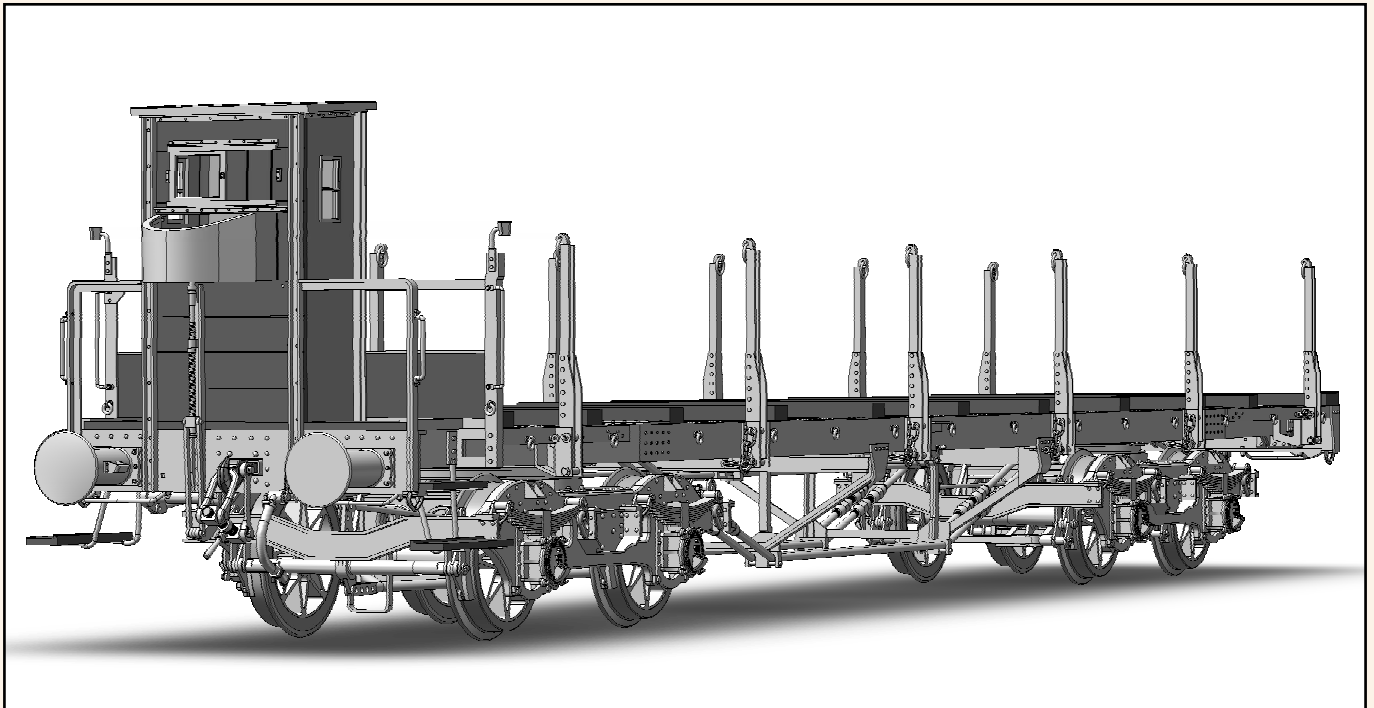

V 100.20 - Impressionen des Serienmusters



Herausgeber:
KM1 Modellbau e.K.
Ludwigstrasse 14
D-89415 Lauingen / Donau

KM1
Modelle vom Modellbahner!

Mail: infok@km-1.de
Web: www.km-1.de
Tel.: +49(0)9072-922670
Fax: +49(0)9072-9226722