

Grafik aus Märklin Magazin 01/2013: „Software-Update und Weichendecoder“
Einbau und Anschluss des Decoders

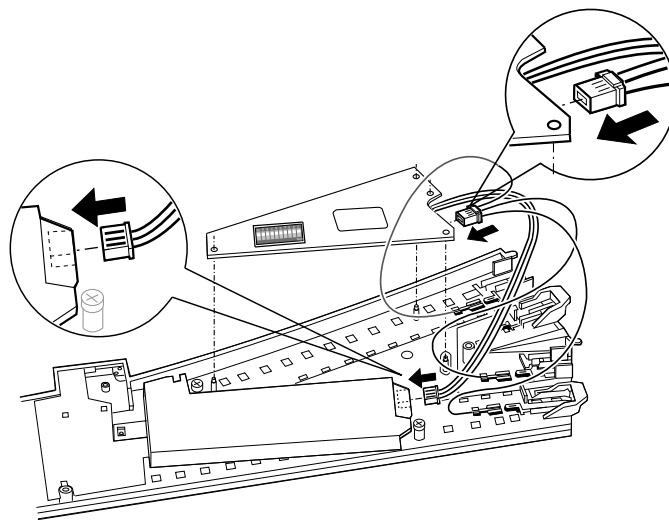

Mehr Anschlussleitungen: Der Einbau der neuen Decoder hat sich kaum geändert. Allerdings gibt es nun drei Anschlussleitungen.

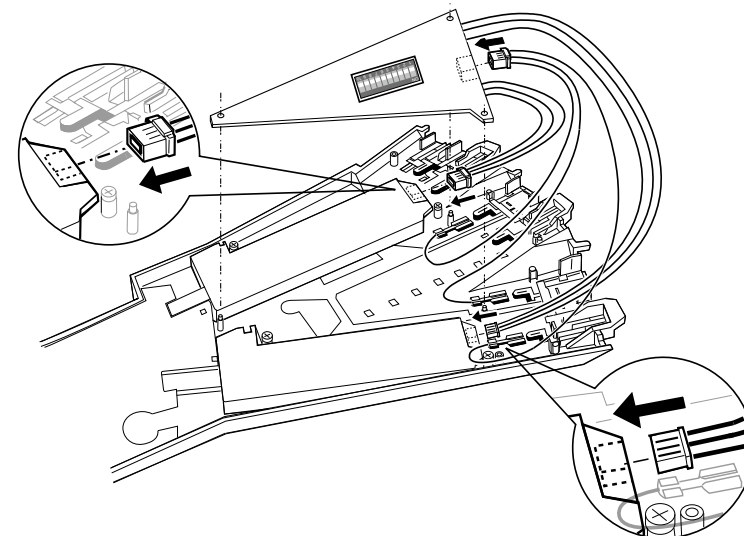

Einfache Sache: Der Decoder wird einfach mit Steckkontakten angeschlossen und kann für jede Weiche individuell adressiert werden.

**Grafik aus Märklin Magazin 01/2013: „Start mit Märklin“
Gleisplan zu Startpackung und Startzubehör**

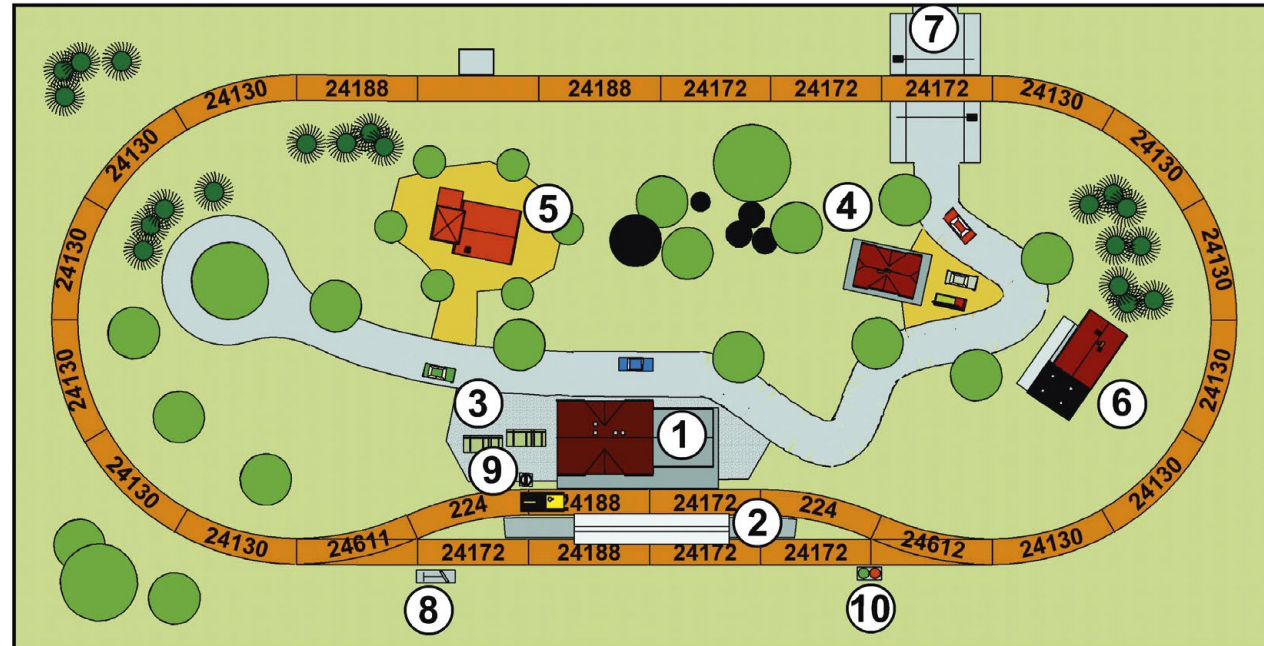

- 1 – 3** In der Startpackung sind Bahnhof, Bahnsteig und Fahrradständer enthalten.
- 4 – 6** Frischmarkt, Gasthaus und Kirche bringt das Erweiterungsset „Dorf“ mit.
- 7** Der Bahnübergang erschließt unser Dorf.
- 8 – 10** Lichtsignale sorgen für Sicherheit auf dem Gleis.

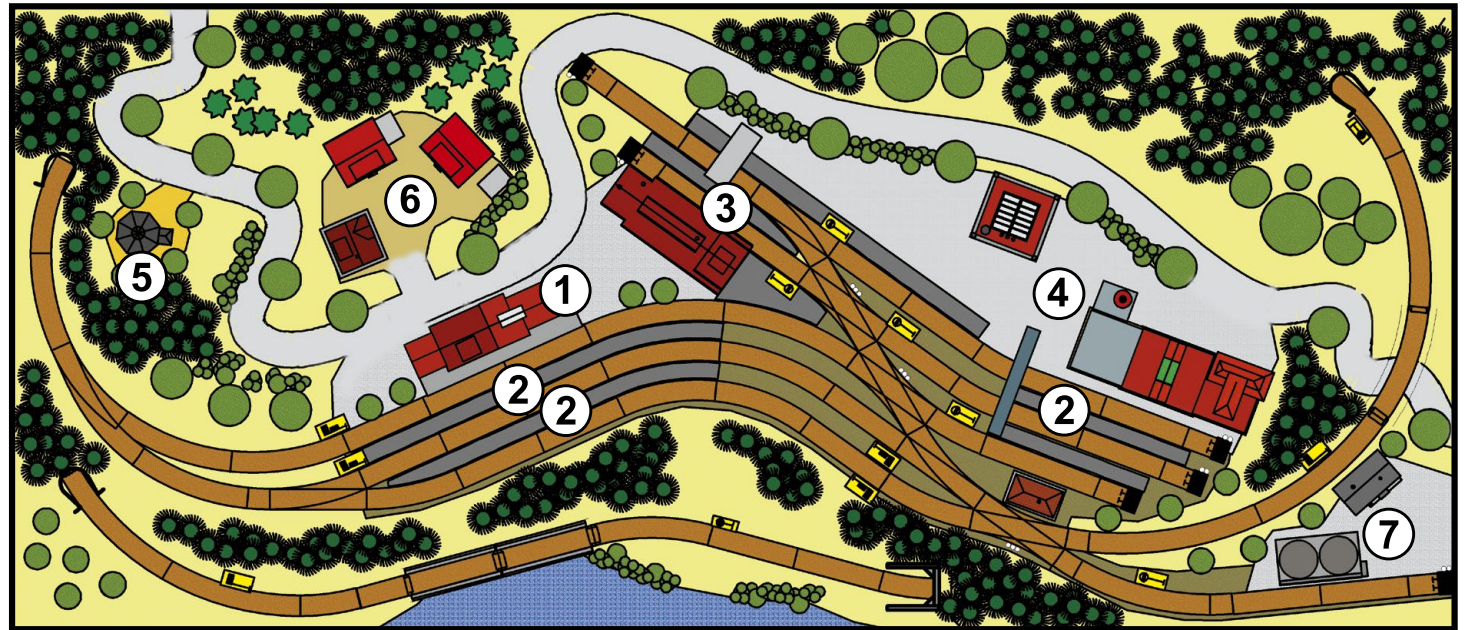

- 1 Bahnhof Neuffen
- 2 Bahnsteig
- 3 Lagerhauskomplex mit Ladegleis
- 4 Brauerei Hirschen
- 5 Kapelle
- 6 Wohnhäuser
- 7 Tanklager

Grafik aus Märklin Magazin 01/2013: „Anlagenplanung für Aufsteiger, Folge 63“
Gleisplan Märklin-C-Gleis, sichtbare Gleistrassen

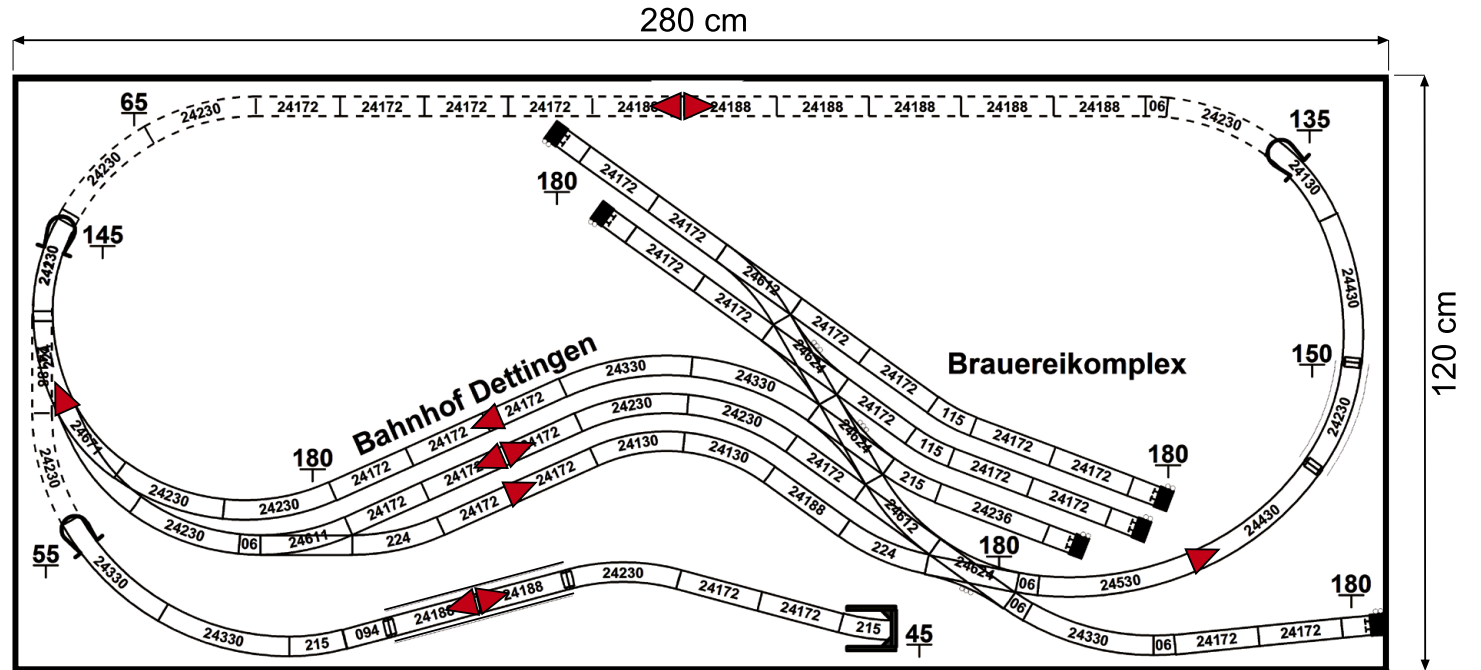

Grafik aus Märklin Magazin 01/2013: „Anlagenplanung für Aufsteiger, Folge 63“
Gleisplan Märklin-C-Gleis, Schattenbahnhof 1

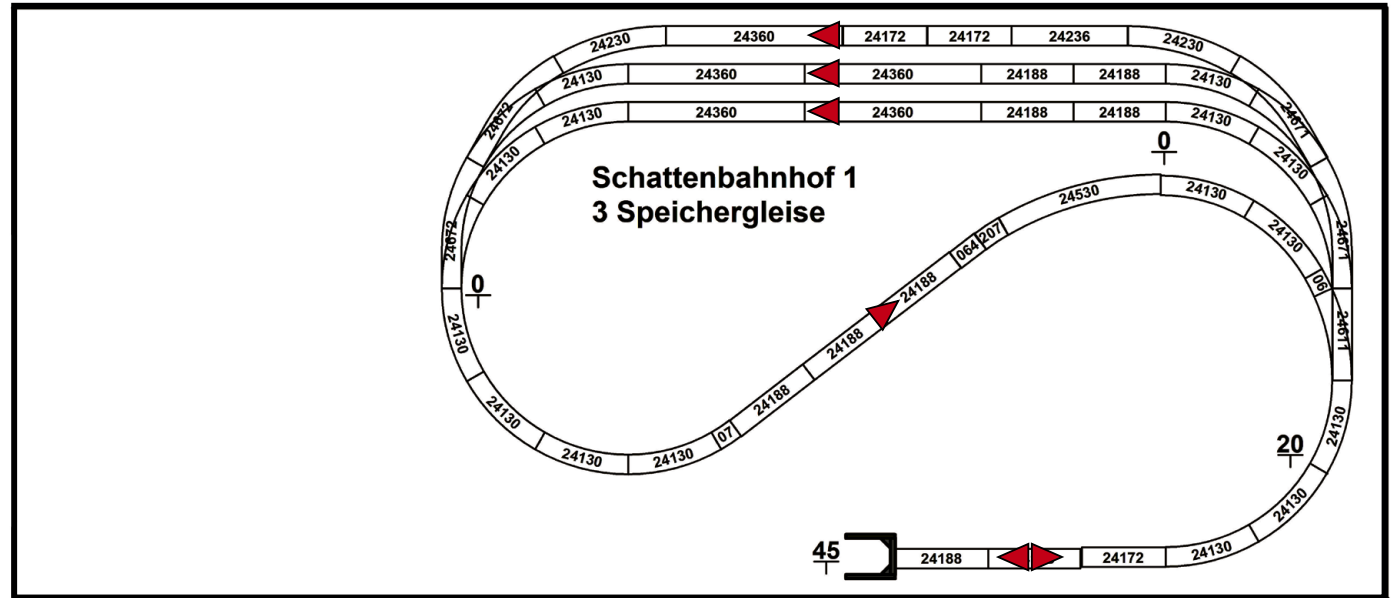

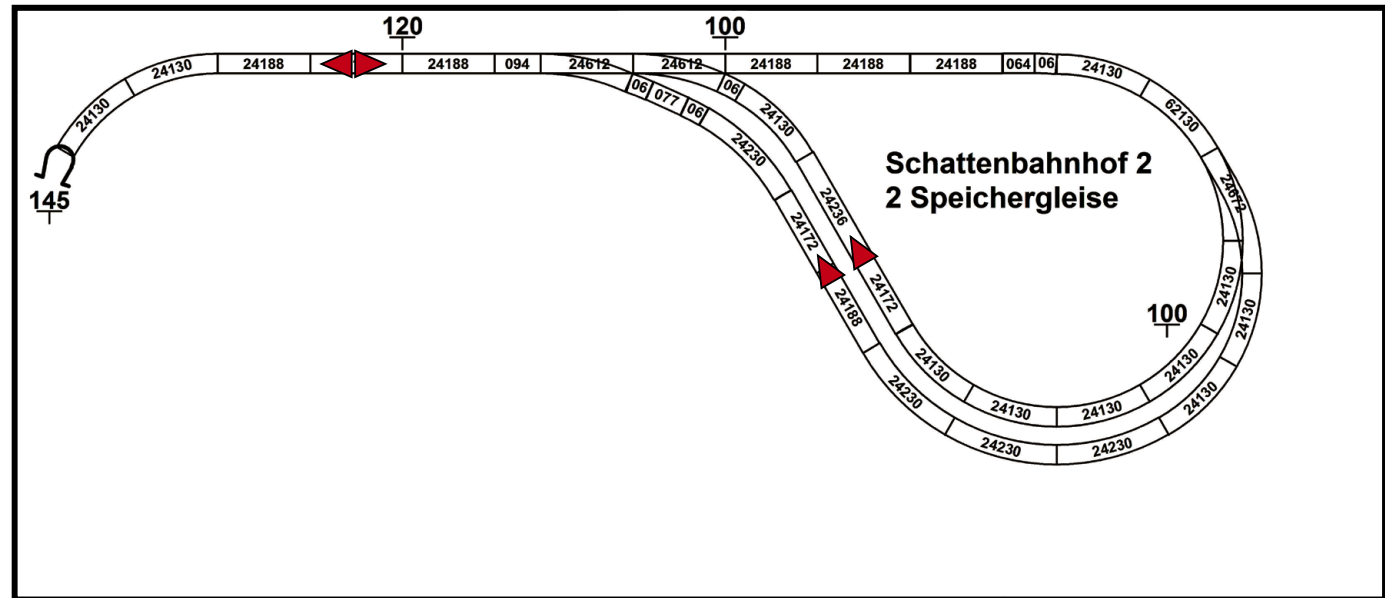

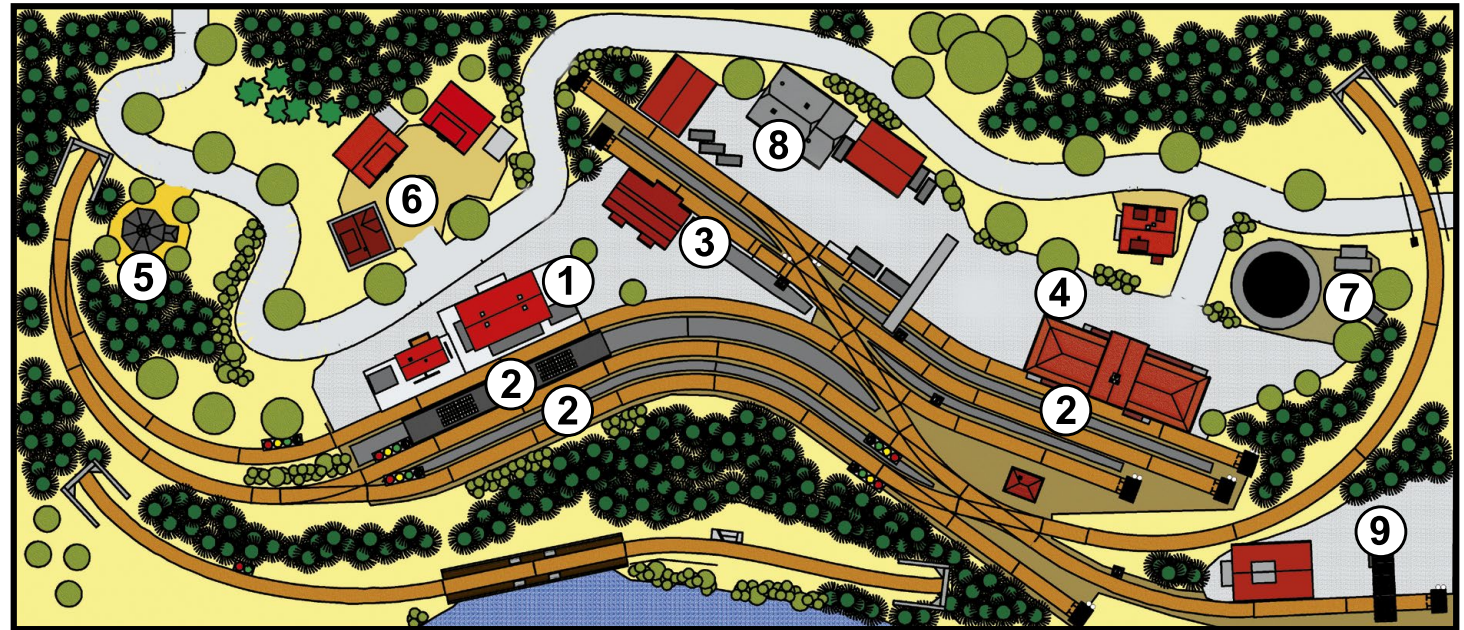

- 1 Bahnhof Langenthal
- 2 Bahnsteig
- 3 Güterhalle mit Umschlag
- 4 Mehlmühle
- 5 Kapelle
- 6 Wohnhäuser
- 7 Gasbehälter / Stadtgas
- 8 Fahrradfabrik
- 9 Spedition

Grafik aus Märklin Magazin 01/2013: „Anlagenplanung für Aufsteiger, Folge 63“
Gleisplan Märklin-K-Gleis, sichtbare Gleistrassen

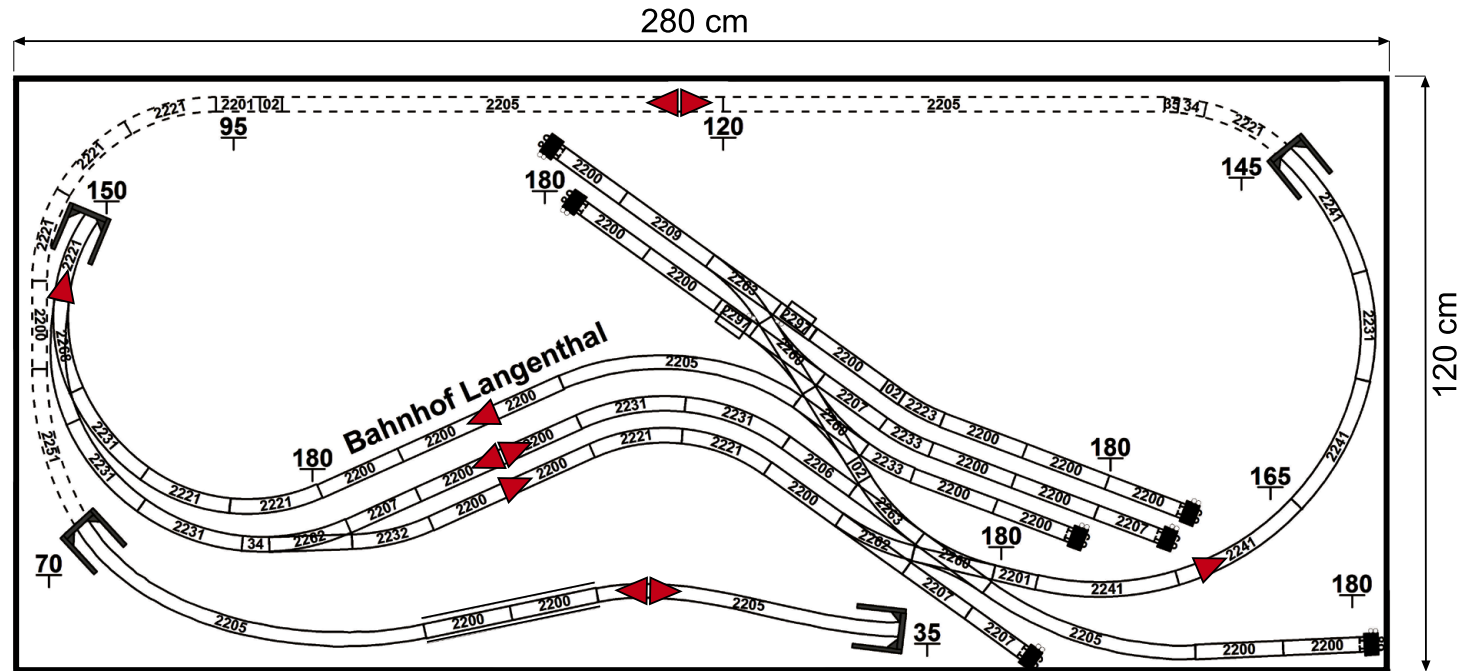

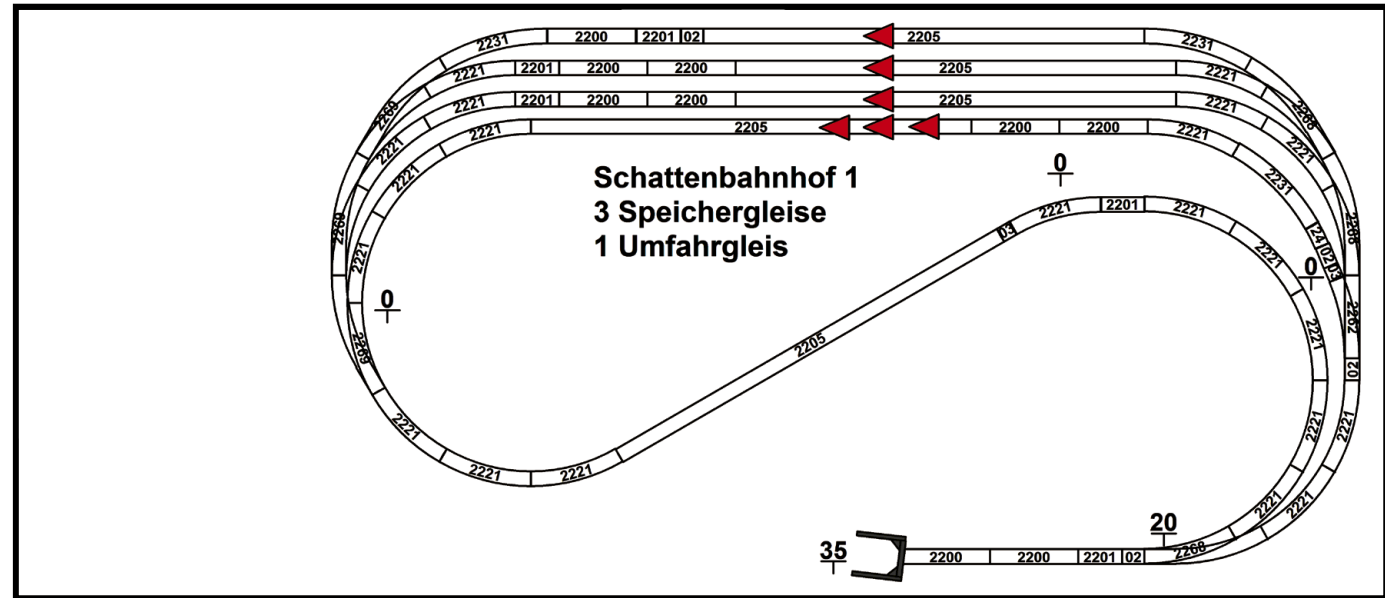

Grafik aus Märklin Magazin 01/2013: „Anlagenplanung für Aufsteiger, Folge 63“
Gleisplan Märklin-K-Gleis, Schattenbahnhof 2

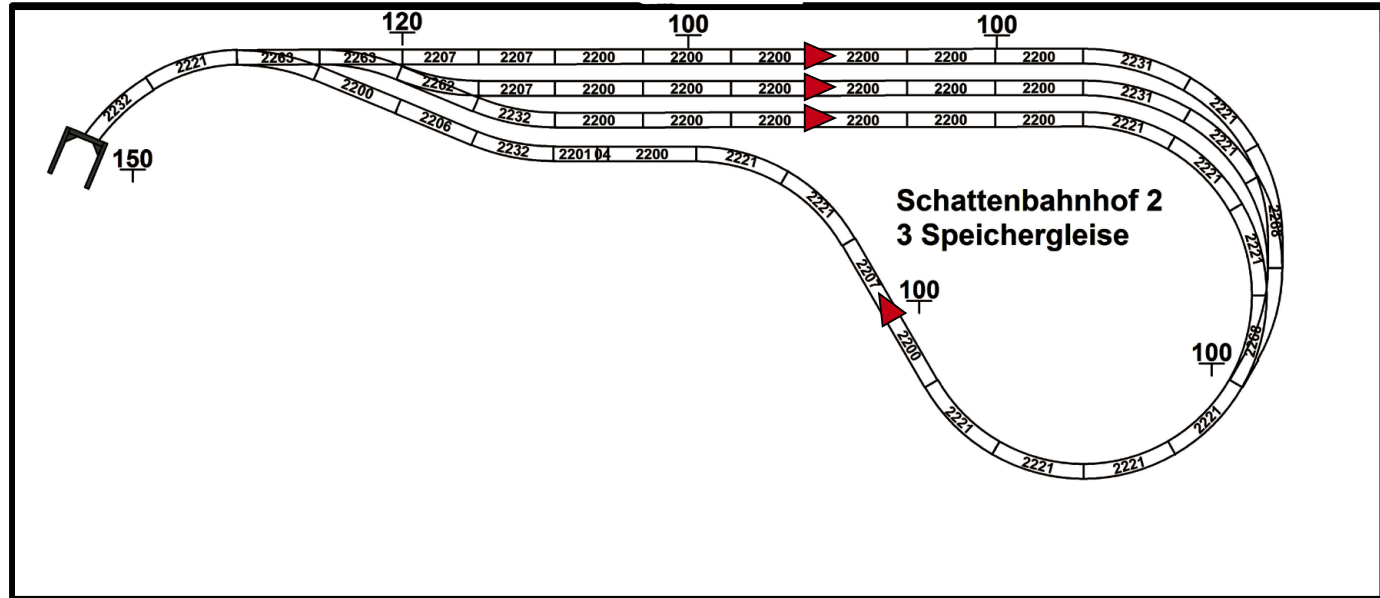

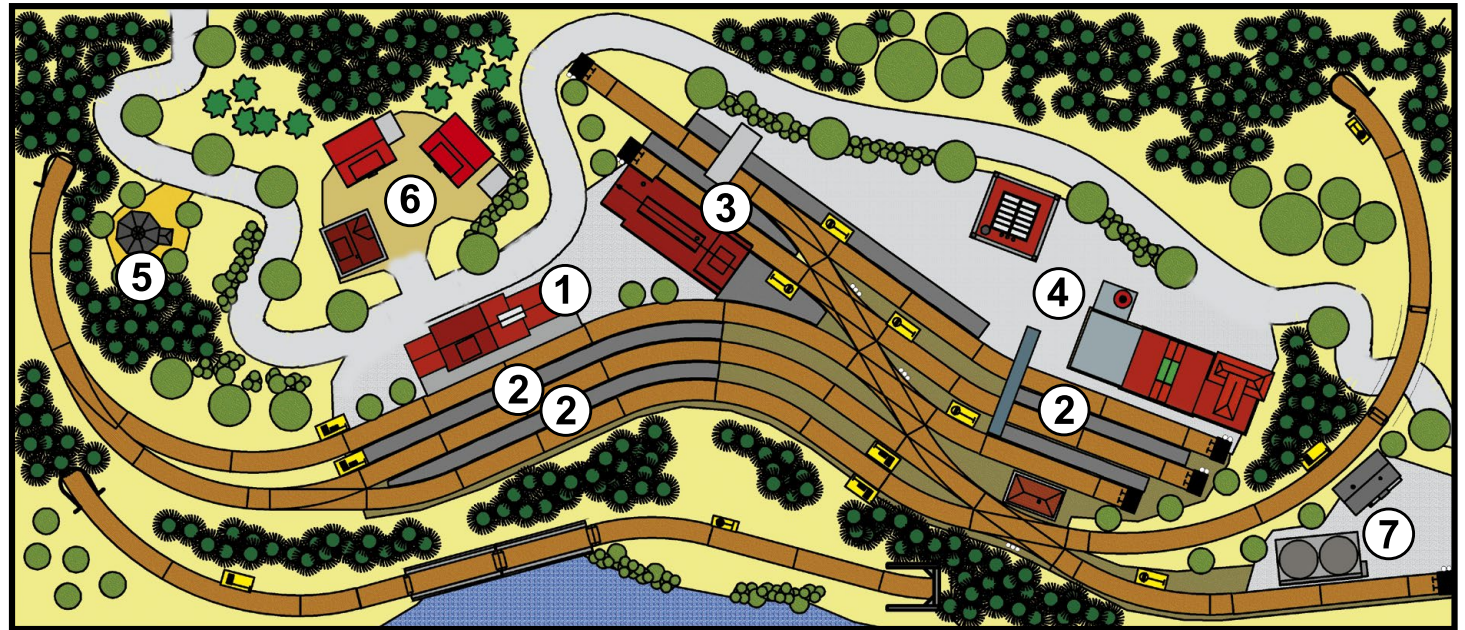

- 1 Bahnhof Dettingen
- 2 Bahnsteig
- 3 Lagehauskomplex mit Ladegleis
- 4 Brauerei Hirschen
- 5 Kapelle
- 6 Wohnhäuser
- 7 Tanklager

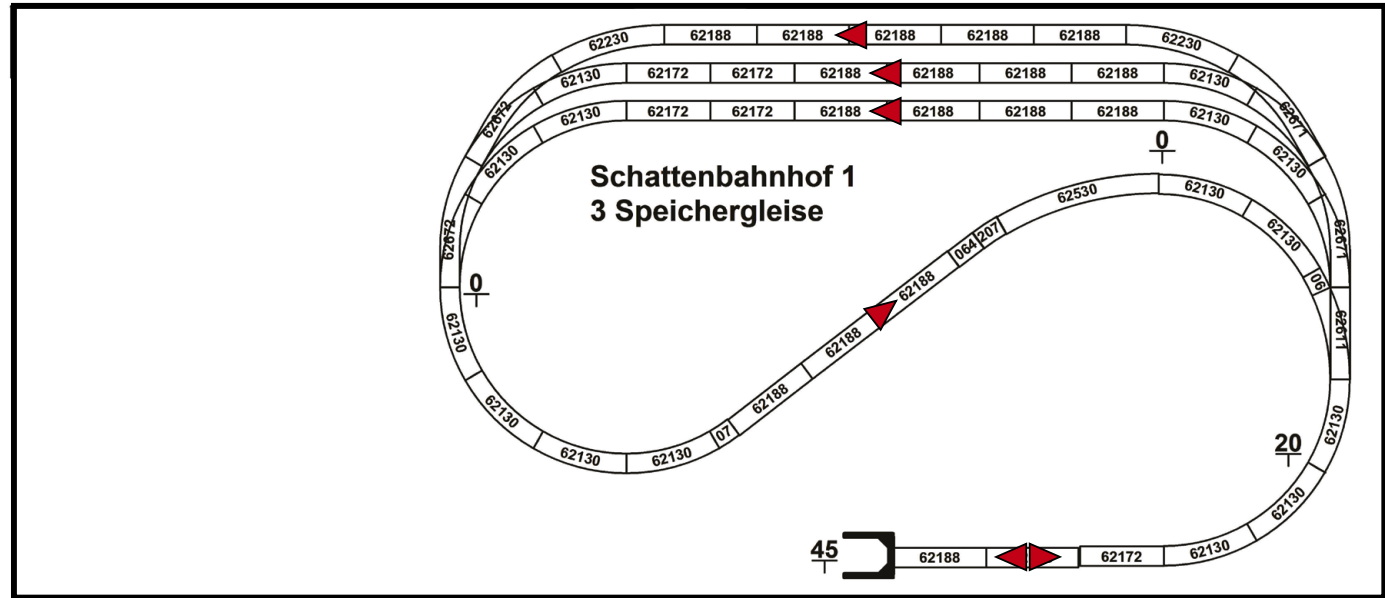

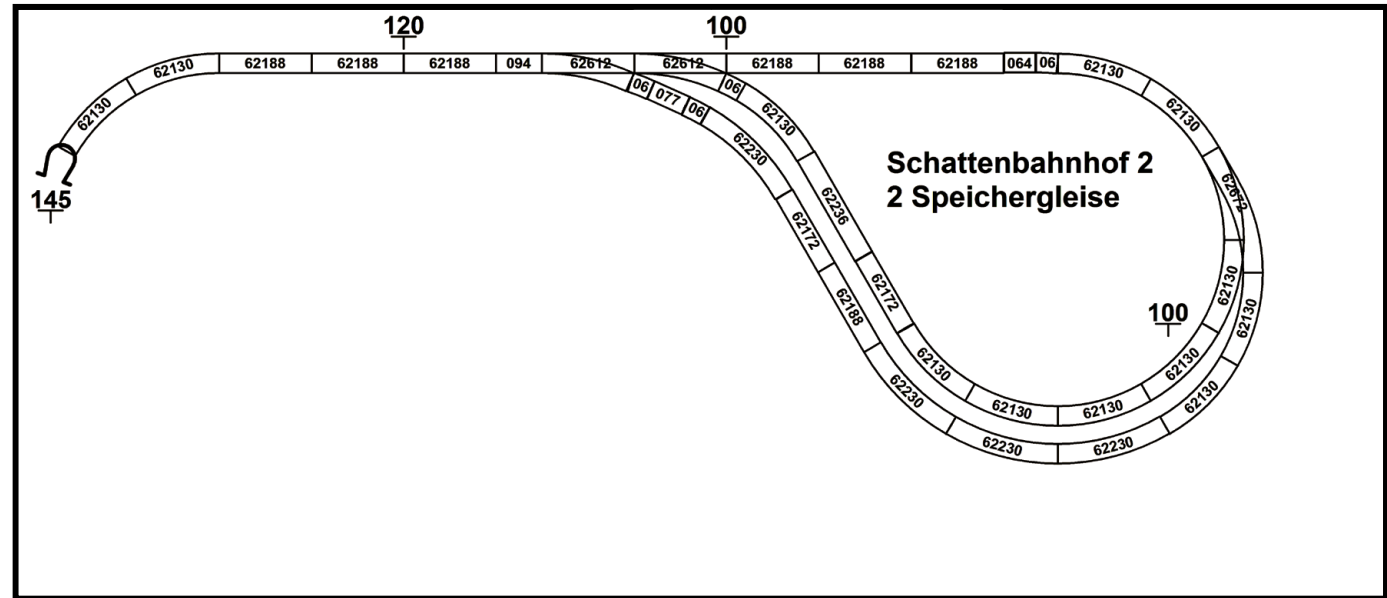

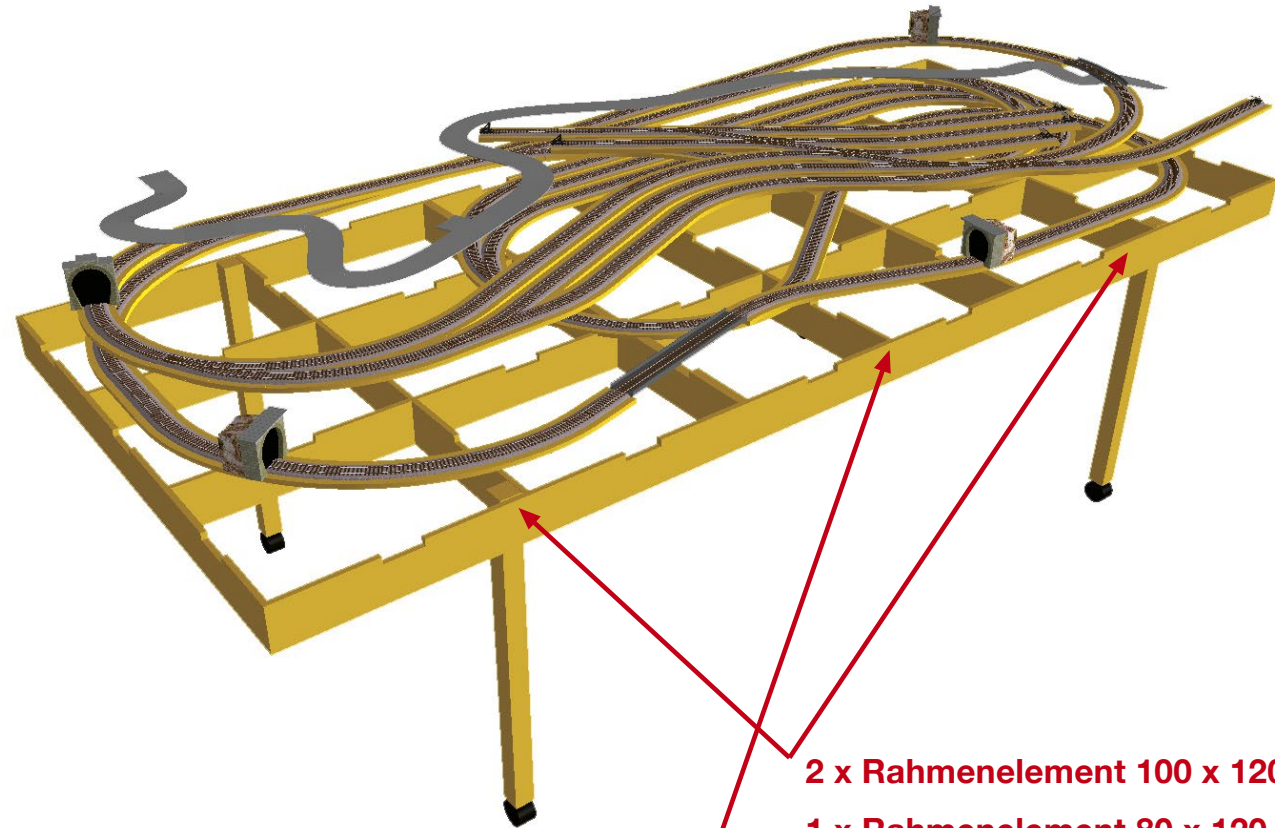

2 x Rahmenelement 100 x 120 cm

1 x Rahmenelement 80 x 120 cm

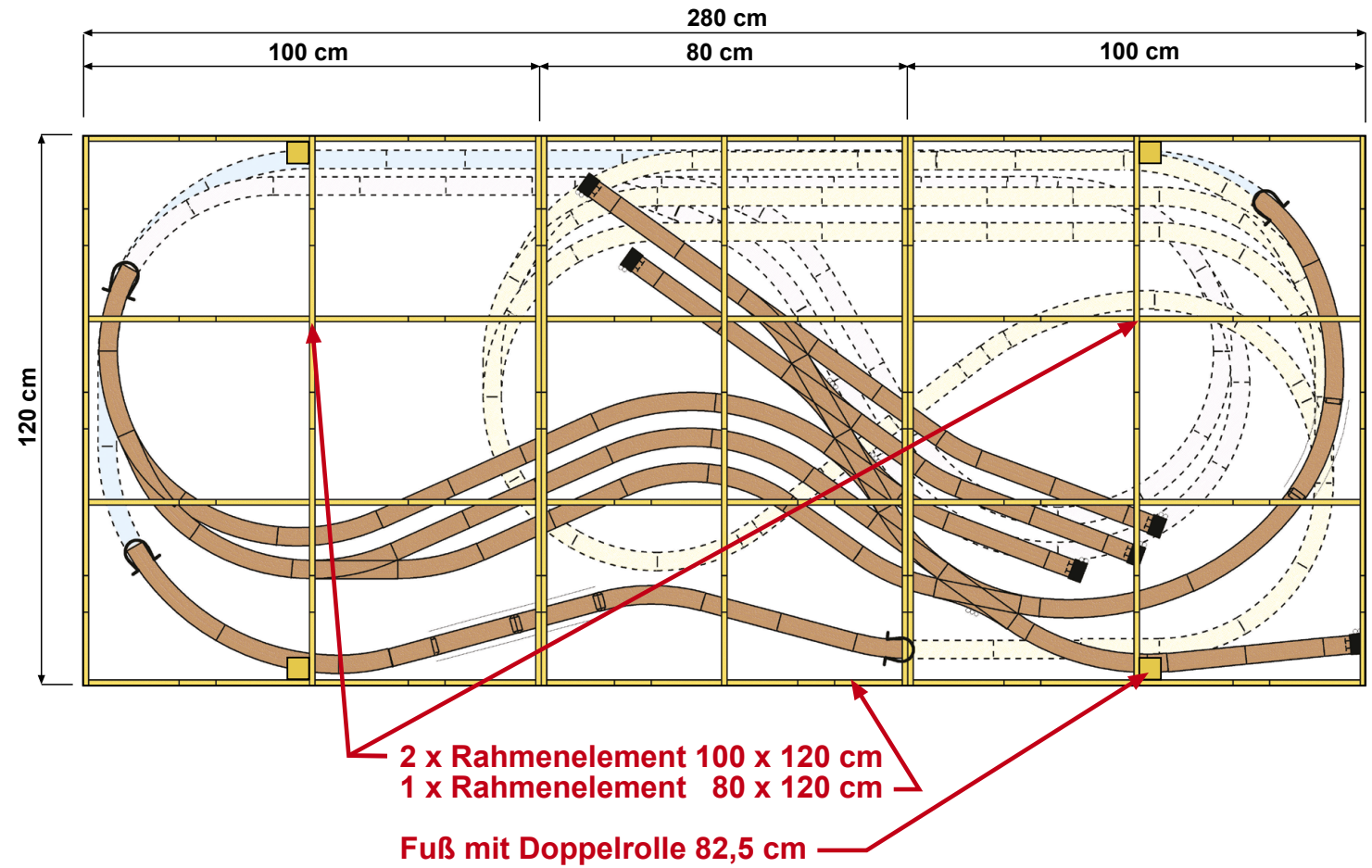

Grafik aus Märklin Magazin 01/2013: „Anlagenplanung für Aufsteiger, Folge 63“
Spanten A–D

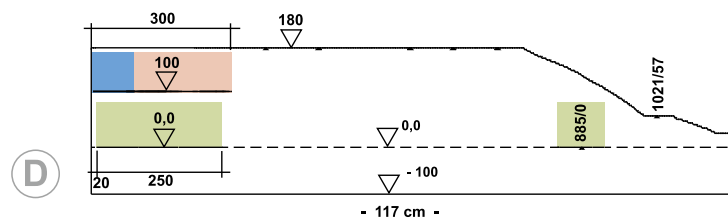
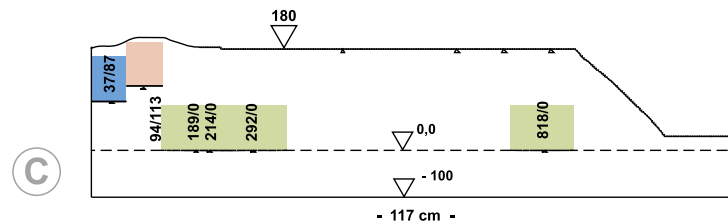
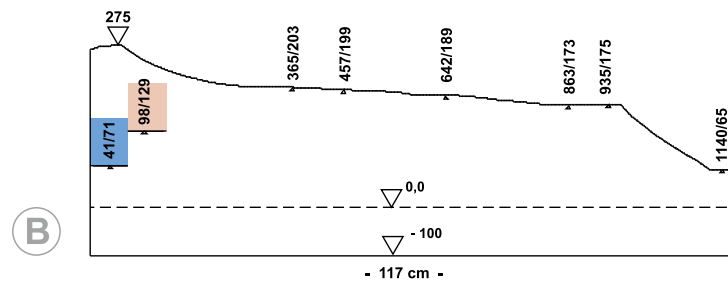
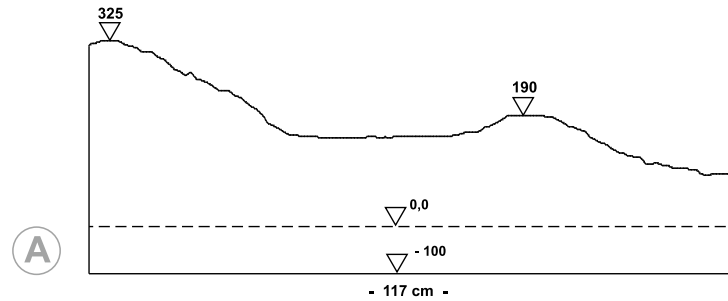

Zeichenerklärung / Spanten

- 317 / 10 ← Höhe - in Millimeter ab Höhe 0,0
- ← Metrierung - in Millimeter Abstand zum linken Rand
- ▽ 0,0 — Bezugsebene 0,0

Die Spantenpläne sind aus den WinTrack-Dateien generiert. Für den Einsatz auf der Anlage sind individuelle Anpassungen möglich und gegebenenfalls erforderlich. Dazu sollte der fertige Spant direkt auf der Anlage angepasst und nachgeschnitten werden!

Grafik aus Märklin Magazin 01/2013: „Anlagenplanung für Aufsteiger, Folge 63“
Spanten E-G

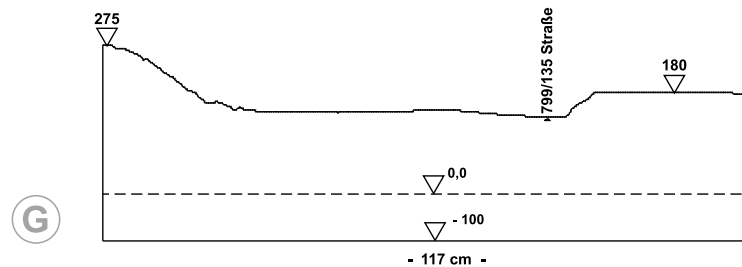
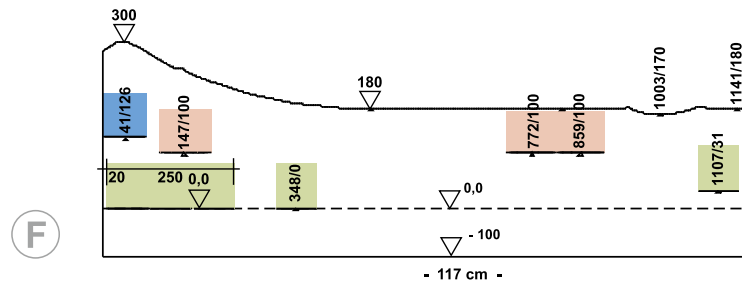
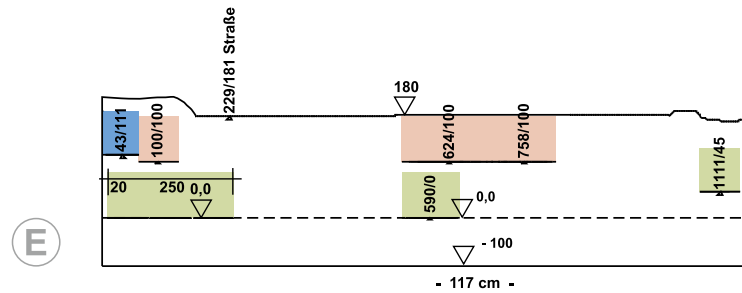

Zeichenerklärung / Spanten

- 317 / 10 ← Höhe - in Millimeter ab Höhe 0,0
- ← Metrierung - in Millimeter Abstand zum linken Rand
- ▽ 0,0 — Bezugsebene 0,0

Die Spantenpläne sind aus den WinTrack-Dateien generiert. Für den Einsatz auf der Anlage sind individuelle Anpassungen möglich und gegebenenfalls erforderlich. Dazu sollte der fertige Spant direkt auf der Anlage angepasst und nachgeschnitten werden!

Grafik aus Märklin Magazin 01/2013: „Anlagenplanung für Aufsteiger, Folge 63“
Spanten H + J

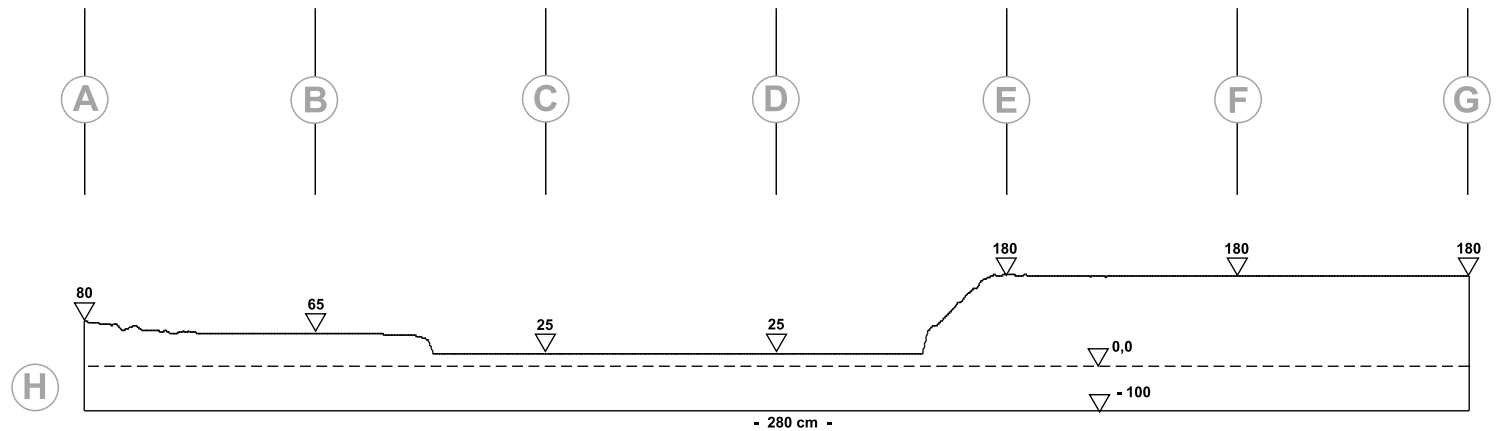
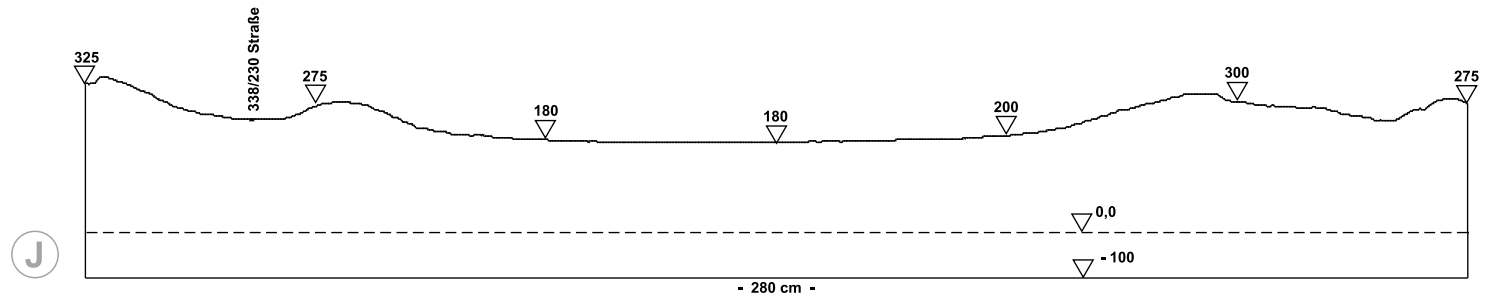

Zeichenerklärung / Spanten

- 317 / 10 ← Höhe - in Millimeter ab Höhe 0,0
- ← Metrierung - in Millimeter Abstand zum linken Rand
- ∇ 0,0 — Bezugsebene 0,0

Die Spantenpläne sind aus den WinTrack-Dateien generiert. Für den Einsatz auf der Anlage sind individuelle Anpassungen möglich und gegebenenfalls erforderlich. Dazu sollte der fertige Spant direkt auf der Anlage angepasst und nachgeschnitten werden!

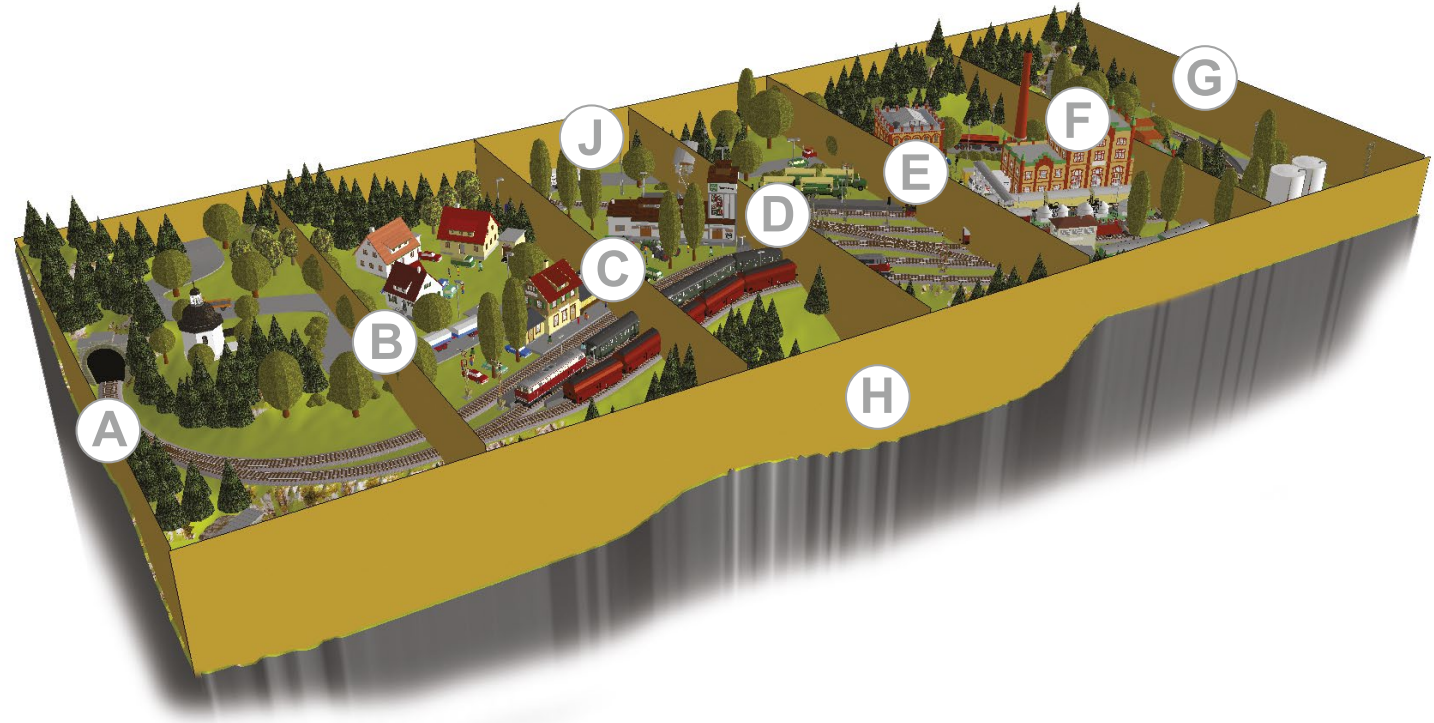

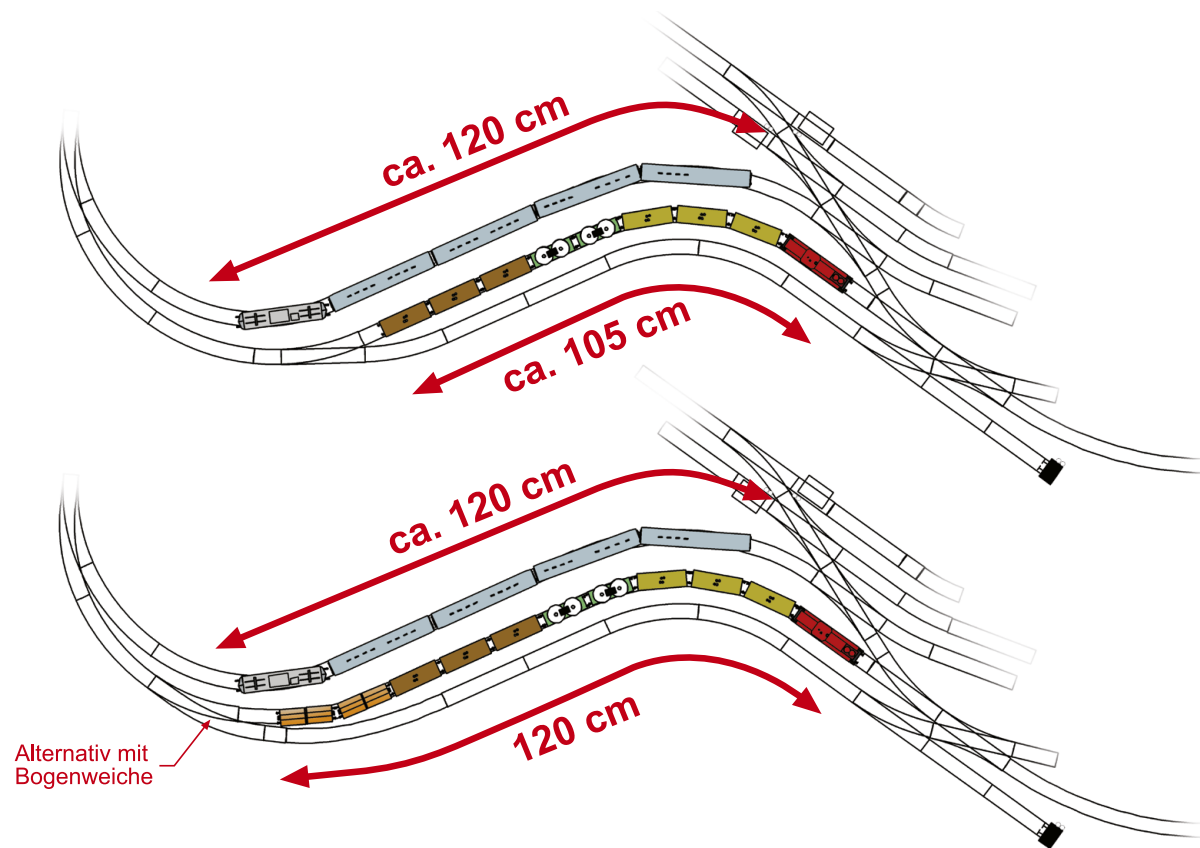

Grafik aus Märklin Magazin 01/2013: „Anlagenplanung für Aufsteiger, Folge 63“
Gleisstückliste C-Gleis Märklin und Trix

Gleisstückliste für C-Gleis-System Märklin und Trix				
Anzahl	Märklin-Art.	Anzahl	Trix-Art.	Bezeichnung
26 x	24188	35 x	62188	Gleis gerade 188,3 mm
33 x	24172	35 x	62172	Gleis gerade Länge 171,7 mm
5 x	24360	2 x	62094	Gleis gerade Länge 360 mm
2 x	24094	1 x	62077	Gleis gerade Länge 94,2 mm
1 x	24077	2 x	62236	Gleis gerade Länge 77,5 mm
3 x	24236	2 x	62064	Gleis gerade Länge 236,1 mm
2 x	24064	6 x	62977	Gleis gerade Länge 64,3 mm
6 x	24978	2 x	62530	Prellbock mit Beleuchtung Länge 77,5 mm
2 x	24530	2 x	62430	Gleis gebogen Radius R5 = 643,6 mm
2 x	24430	5 x	62330	Gleis gebogen Radius R4 = 579,3 mm
5 x	24330	18 x	62230	Gleis gebogen 1/1 Radius 515 mm Parallelkreis
18 x	24230	3 x	62215	Gleis gebogen 1/1 Radius 437,5 mm Parallelkreis
3 x	24215	1 x	62207	Gleis gebogen 1/2 Radius 437,5 mm Parallelkreis
1 x	24207	3 x	62224	Gleis gebogen 1/4 Radius 437,5 mm Parallelkreis
3 x	24224	10 x	62206	Gleis gebogen Gegenbogen für Weichen
10 x	24206	31 x	62130	Gleis gebogen Ergänzungsstück
31 x	24130	2 x	62115	Gleis gebogen 1/1 Radius 360 mm Normalkreis
2 x	24115	1 x	62107	Gleis gebogen 1/2 Radius 360 mm Normalkreis
1 x	24107	2 x	62611	Gleis gebogen 1/4 Radius 360 mm Normalkreis
2 x	24611	4 x	62612	Weiche links Radius 437,5 mm Parallelkreis
4 x	24612	3 x	62671	Weiche rechts Radius 437,5 mm Parallelkreis
3 x	24671	3 x	62672	Kurvenweiche links
3 x	24672	3 x	62624	Kurvenweiche rechts
3 x	24624			Doppelte Kreuzungsweiche Parallelkreis
Signale	2 x		2 x	Digital-Form-Vorsignal Vr0
	1 x		1 x	Formsignal, 1-flügelig Hp1
	4 x		4 x	Formsignal, 2 ungek. Flügel Hp0
	1 x		1 x	Formsignal 1-flügelig, Schalmast Hp0
	5 x		5 x	Form-Gleissperrsignal hoch Sh0

Grafik aus Märklin Magazin 01/2013: „Anlagenplanung für Aufsteiger, Folge 63“
Gleisstückliste K-Gleis Märklin

Gleisstückliste für Märklin-K-Gleis-System		
Anzahl	Märklin-Art.	Bezeichnung
54x	2200	Gleis gerade 1/1 Länge 180 mm
7x	2205	Flexgleis gerade Länge 900 mm
1x	2209	Gleis gerade, Länge 217,9 mm
2x	2206	Gleis gerade, Länge 168,9 mm
9x	2207	Gleis gerade, Länge 156 mm
8x	2201	Gleis gerade 1/2 Länge 90 mm
7x	2202	Gleis gerade 1/4 Länge 45 mm
2x	2203	Gleis gerade 1/6 Länge 30 mm
1x	2204	Gleis gerade 1/8 Länge 22,5 mm
7x	7389	Prellbock mit beleuchtetem Sperrsignal
1x	2251	Gleis gebogen 1/1 Radius 618,5 mm Großkreis II
4x	2241	Gleis gebogen 1/1 Radius 553,9 mm Großkreis I
11x	2231	Gleis gebogen 1/1 Radius 424,6 mm Normalkreis II
4x	2232	Gleis gebogen Radius 424,6 mm Gegenbogen
2x	2233	Gleis gebogen 1/2 Radius 424,6 mm Normalkreis II
2x	2234	Gleis gebogen 1/4 Radius 424,6 mm Normalkreis II
1x	2235	Gleis gebogen 1/8 Radius 424,6 mm Normalkreis II
42x	2221	Gleis gebogen 1/1 Radius 360 mm Normalkreis I
1x	2223	Gleis gebogen 1/2 Radius 360 mm Normalkreis I
1x	2224	Gleis gebogen 1/4 Radius 360 mm Normalkreis I
4x	2262	Weiche links r = 424,6 mm (2261L)
4x	2263	Weiche rechts r = 424,6 mm (2261R)
6x	2268	Kurvenweiche links Normalkreis I (2267L)
3x	2269	Kurvenweiche rechts Normalkreis I (2267R)
3x	2260	Doppelte Kreuzungs-Weiche Normalkreis II
2x	2297	Entkupplungsgleis Länge 90 mm
Signale		
4x	L-hGlsSig	Licht-Gleissperrsignal hoch (H0: Mä76372)
1x	L-VorSig	Licht-Vorsignal (H0: Mä76383)
1x	L-Block	Licht-Blocksignal Hp0-Hp1 (H0: Mä76391)
5x	L-Hp0-1-2S	Licht-Hauptsignal Hp0-1-2/Sh1 (H0: Mä76394)
Oberleitung		
3x	70142	Fahrdraht 142 mm
20x	70167	Fahrdraht 167,5 mm
7x	70203	Fahrdraht 203 mm
3x	70228	Fahrdraht 227,5 mm
6x	70253	Fahrdraht 252,7 mm
6x	70360	Fahrdraht 360 mm
3x	70360+	Fahrdraht 360 mm + Ausgleichsstück Mä70231
53x	74101	Streckenmast (mit Ausleger)

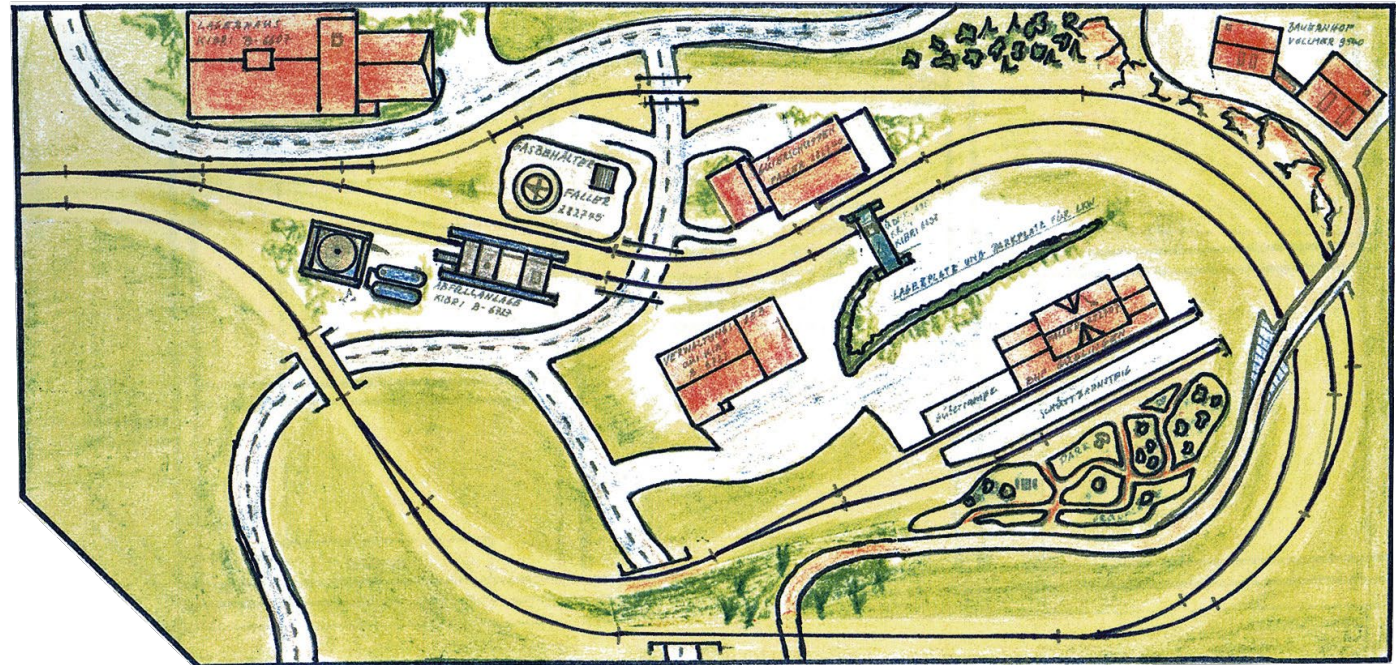

Ganz schön was los

Auf der Skizze ist schon zu erkennen, wie gut die Industrieanlagen, der Güterbereich, der Bahnhof und der höher gelegene Bauernhof miteinander harmonisieren.