

**schnellenkamp  
modell**



Treiser Pfad 1  
35418 Buseck  
Tel. 06408/3918  
Fax 06408/501496  
schnellenkamp@t-online.de

[www.schnellenkamp.com](http://www.schnellenkamp.com)

Der Rungenwagen Rmms 33 ist unsere diesjährige Neuheit. Der Wagen wurde ab 1942 gebaut und war bis in die 70er Jahre in fast ganz Europa im Einsatz. Noch heute wird er von Museumsbahnen gern genutzt. Es gab ihn mit Stahl- und Holzbordwänden, für den Huckepack Verkehr und auch als Transportwagen für pa-Behälter. Alle Versionen biete ich als Modell an.

Das Modell ist im Maßstab 1:45 produziert. Die LüP beträgt 266,8mm. Es wird in den Epochen DB III und IIIa, DR ost III sowie für viele Europäische Bahnen angeboten.

Die Bordwände gibt es mit Holz- oder Stahlnachbildung. Bei beiden Wagentypen liegen Holz- und Stahlrungen bei. Sie entscheiden welche Sie verwenden wollen – alle Rungen sind abnehmbar und können, wie beim Vorbild, in den unter dem Wagen angebrachten Rungentaschen untergebracht werden. Die Stahlrungen weisen je nach Epoche ein eingprägtes DB oder DR Signet auf. Die Holzrungen sind bedruckt. Wagen mit Stahlwänden haben eine Vorbauhandbremsbühne.

Bei dem Modell „Huckepack Verkehr“ liegen keine Rungen bei.

Die pa-Behältertransportwagen besitzen keine Bordwände und keine Rungen dafür im Boden eingelassene Führungsschienen etc. für die Mittelcontainer der Fa. Brawa.

Alle Wagen haben eine hochdetaillierte Bremsanlage und lupenreine Beschriftung. Sie werden mit Original- sowie NEM-Kulisse und Kupplungskopf geliefert. Jederzeit können Sie wechseln. Unser neuer Kupplungskopf erlaubt auch im eingebauten Zustand das Einhängen der Originalkupplung.

Übrigens: alle Fahrwerke haben Dreipunktlagerung.

Preis und Liefertermin sind ab Ende März bekannt.

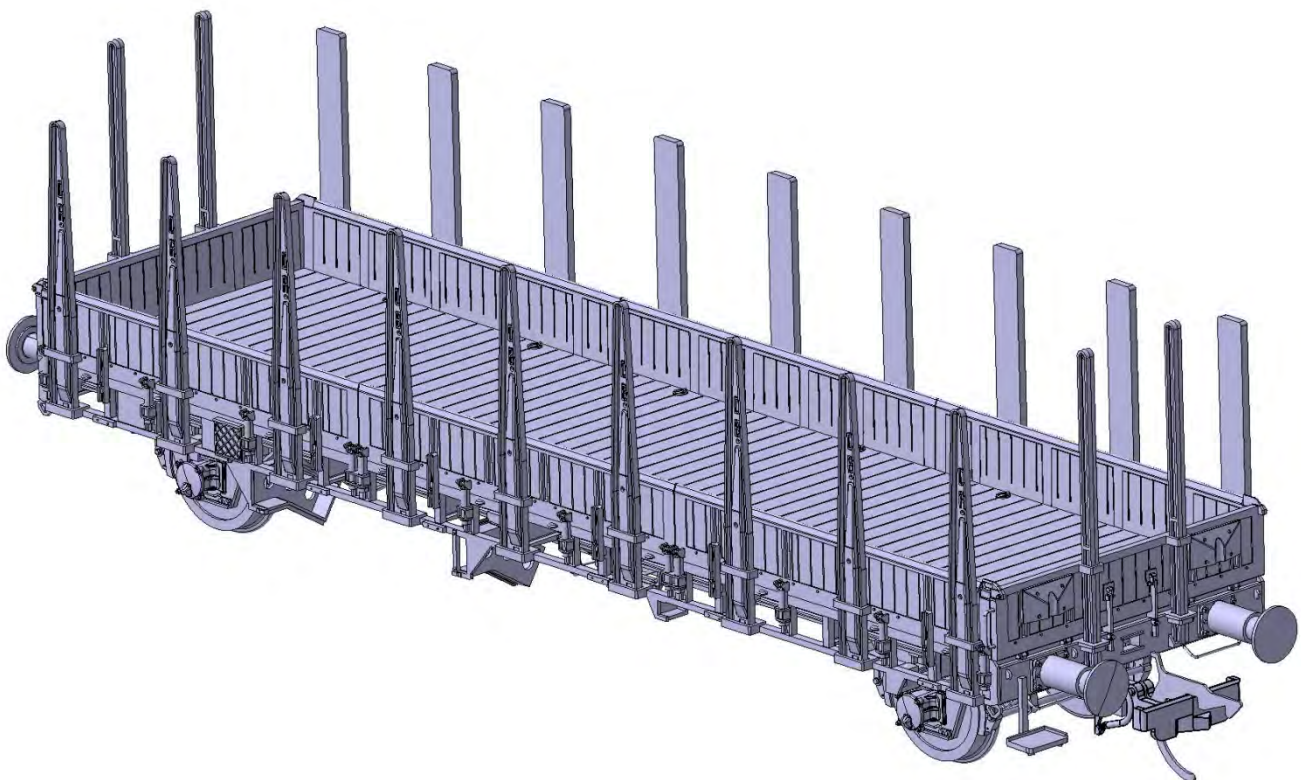



Foto Fritz Witke © Stefan Carstens



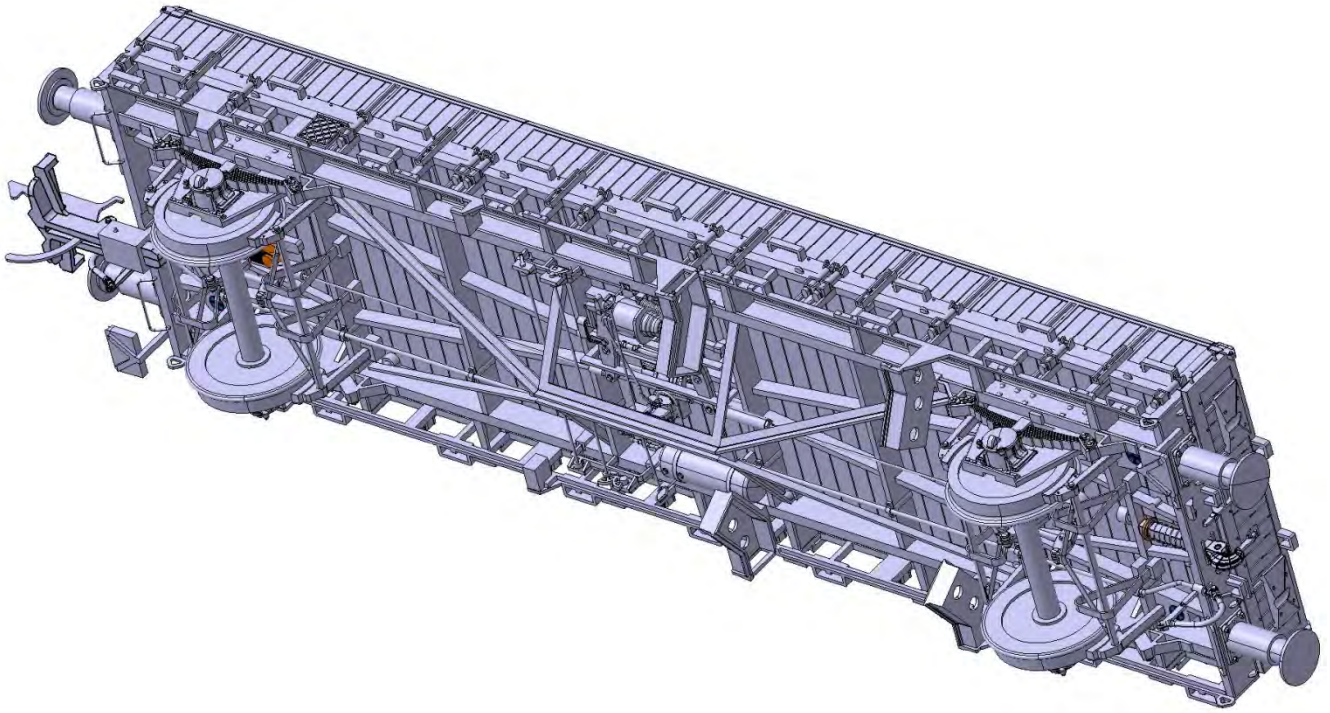

Foto Walter Hollnagel, Slg. Stefan Carstens